

MADRASA LÄROBOK

بِسْمِ اللَّهِ الرَّحْمَنِ الرَّحِيمِ

ISLAM ÄR MIN TRO

FÖRSKOLAN
& MOTTAGNING (4/5 ÅR)

F/M

FÖRORD

Idag finns det knappast någon plats på jorden där det inte finns Shia. Av flera orsaker har många Shia emigrerat till engelsktalande länder.

Prisad vare Allah, att under Hans ledning och välsignelse, Shia blir allt bättre organiserade och mer medvetna om nödvändigheten av att ge sina barn undervisning i Islam.

Den Islamiska Utbildningsnämnden (the Islamic Education Board), har på sistone märkt en stor efterfrågan på läroplaner, textböcker och anvisningar från skolor i alla engelsktalande länder.

Den Islamiska Utbildningsnämnden har deltagit aktivt med att utarbeta och övervaka läroplanerna och läroböckerna, som givits av Hujjat Saturday Workshop organiserad av Khoja Shia Ithna Asheri Muslimska Församling i London.

I E B har skickat ut dessa läroplaner och läroböcker till skolor i Kanada, USA, Australien, Nya Zeeland, Sydafrika, Kenya, Tanzania, Uganda och på sistone även i Sverige. Efterfrågan på dessa läroböcker ökar ständigt.

En serie läroböcker har tagits fram, som skall återspegla och komplettera undervisningen i det sekulära brittiska utbildningssystemet. Emellertid har de också visat sig vara användbara i andra system, särskilt i Islamiska skolor.

I ljuset av våra erfarenheter och med hjälp av den feedback vi fått, har läroböckerna nu reviderats och tryckts på nytt av Världsfederationen Khoja Shia Ithna Asheri Muslimska Församlingars Islamiska Utbildningsnämnd.

Det finns ingen copy right på dessa läroböcker och varje skola eller organisation kan fritt kopiera och trycka om dem efter sina egna behov.

ÖVERSÄTTARENS FÖRORD

I boken om Uppförande (Akhlaiyat) i denna serie läroböcker i Islam finns en hadith, som säger: "Lär ut till andra vad du vet så att grunden för din kunskap blir stark och sök kunskap från andra så att din kunskap blir bred." En översättning är ofta en genväg men en vansklilig sådan till nya kunskaper.

Uppdraget, som jag fått, att översätta läroböckerna i religionskunskap är mycket hedrande men också skrämmande. Det är svårt att på svenska uttrycka något som vi inte uppfattar som "svenskt", idéer och företeelser, som ännu inte haft tid att bli "svenska". Nya idéer har alltid fört med sig nya ord. Så är det idag med den nya teknologin och långt tillbaks i tiden var det så med kristendomen.

Vi anser idag att kristendomen är något alldeles svenskt trots att vi alla vet att Sverige "bara" har varit kristet i ungefär 1000 år. Med kristendomen fick det svenska språket en hel del nya ord t. ex. medlidande och kyrka, som vi nu uppfattar som genuint svenska ord.

Islam, som ju har sitt ursprung i samma geografiska område som kristendomen, har först nu kommit till Sverige för att stanna. Med islam kommer svenska språket också att få nya ord för nya begrepp. Jag är övertygad om att detta kan och kommer att ske på ett "naturligt" sätt men en kommission bestående av språkvårdare och islamsikt lärda skulle vara till stor hjälp. Det skulle också sätta igång en mer allmän diskussion om vad Islam egentligen är och vad den står för. Detta skulle i sin tur öka förståelsen och enigheten mellan Sveriges alla invånare.

Eftersom det ofta är genom översättningar, som vi först kommer i kontakt med det nya och annorlunda är översättarens uppgift som förmedlare viktig men en översättare skall helst inte märkas. Det är min förhoppning att jag inte märks alltför mycket. Jag hoppas även att läsarna skall ha överseende med felen och bristerna men att de påpekar dem så att vi snart får islam på svenska i Sverige.

PROJEKTANSVARIGES FÖRORD

I Allahs namn

Boken, som du nu håller i handen, är en Lärobok i Islam, en Dinyatbok, på svenska. Den ingår i en serie läroböcker i Islam utgiven av World Federation of Khoja Shia Ithnaasheri Muslim Communities.

Det finns flera skäl till varför vi beslöt att ge ut dessa böcker. Inom vår församling har vi länge saknat en lärobok i Islam på svenska. Våra församlingsmedlemmar, som kommer från olika länder och har olika modersmål, har svenska som gemensamt språk.

En annan minst lika viktig orsak var att vi ville förmedla en sann bild av Islam. I många av de böcker, som publicerats, har fel smugit sig in, ibland obetydliga men ibland på mycket väsentliga punkter. I boken "Pärlor ur vishetens skattkammare" läser vi på sidan 54 att vår Tolfte Imam "anses leva i det fördolda men återkommer på Domens Dag." En av grunderna till vår tro är att Imam återvänder före domedagen för att upprätta sitt herravälde byggt på fred och rättvisa.

En tredje anledning var att underlätta integrationen av våra ungdomar. Att bara "integreras" är inte tillräckligt. Man måste också bli en del av samhället och känna att man kan bidra med något viktigt. För våra unga är det viktigt att förbli muslimer och att visa att islam förstådd på rätt sätt erbjuder en vacker livsstil full av glädje och framgång.

Med Allahs hjälp är nu arbete slutfört. Det har varit möjligt tack vare många människors hjälp och engagemang. Först och främst framför jag ett stort tack till hela projektets initiativtagare, Zulfikar Alibhai, som även under arbetets gång varit till stor hjälp. Jag vill också tacka Liene Serdar för översättningen och Anvarali Dhaya, Iqbal Fazal, Sumanah Hussein och Hujjatul Islam Sheikh Muhammad Said Waizi, Ordförande Majma-e-Ahlul Bayt Scandinavia för deras

synpunkter, stöd och uppmuntran. Dessutom går tack till Batul Hirji och Arifali Hirji vid Madrasah-e-Zainabiya, Muslim Shia Ithna-Asheri Församling i Stockholm (Märsta), samt Mohamed Rai för deras insatser i bearbetning och layout av denna samling böcker. De har alla underlättat mitt arbete. Må Allah (SWA) belöna dem rikligt.

Må Herren ta emot detta arbete och låta dess budskap nå ut till så många som möjligt.

Zakir Hussein

Imam-e-Juma'a wa Jamaat,

Märsta, Sverige

BOX 3010

195 03 Märsta

SVERIGE

Telefon +46 8 591 225 85

Jamadiul Ula 1424 / Juli 2003

DUA FÖRE LEKTION
Mafatihul Djinaan sidan 490

Ālĥaj Ālĥay Ālĥay Ālĥay

Jag börjar i Allahs, den Nådiges och den Barmhärtiges namn.

Ālĥay Ālĥay Ālĥay Ālĥay Ālĥay Ālĥay

Allah ! Tag mig ur tvivlets mörker.

Ālĥay Ālĥay Ālĥay Ālĥay

Och gynna mig med förståndets ljus.

1 Ālĥay Ālĥay Ālĥay Ālĥay Ālĥay

- Allah ! Öppna dörrarna till Din barmhärtighet.

1 Ālĥay Ālĥay Ālĥay Ālĥay Ālĥay

Och bred ut för oss Ditt vetandes rikedom.

Ālĥay Ālĥay Ālĥay Ālĥay Ālĥay

Med Din barmhärtighet, den Barmhärtigaste av de Barmhärtiga.

fĀlĥay Ālĥay Ālĥay Ālĥay Ālĥay Ālĥay

Allah ! Sänd Dina välsignelser över Muhammad och Hans Ahlulbayt



Innehållsförteckning

Kalima

Jag är Muslim	1
Allah finns överallt	2
Jag kan inte se Allah med ögonen	3

Vem är Shaytan 4

Var skall jag bo, äta och sova	5
Shaytan kräktes	6
Ringen i fiskens mage	7
Jag kan gå på vatten	8
Stopp!	9

Änglarna 10

Salaa

Jag älskar Allah	11
Adhan	12
Iqama	13
Så här ber jag	14

Akhlaq

Assalamu Alaykum	18
En dag i ett muslimskt barns liv	19
När jag vaknar	20
Toalettbesök	21
I badrummet	22
Vid matbordet	23
I Imambara	24
I klassrummet	25
Hur vi ska sova	26
Dela med sig	27
Vänskap	28

Ambiya

Profeten Adam (AS)

Atchil! 29

"Nej jag vill inte göra sidjda" 30

Vi vänder oss till dig, O Allah! 31

Profet Adam (AS)s söner 32

Profeten Nuh (AS) (Noa)

Den stora arken 33

Profeten Ibrahim (AS) (Abraham)

Profeten Ibrahim (AS)s dröm 34

Eld, var kall och skydda Ibrahim 35

O Vår Rabb! Tag emot detta från oss 36

Profeten Ismail (AS) (Ismael Zam Zam) 37

Profeten Musa (AS) (Moses)

Spädbarnet i trälådan 38

Den brinnande busken 39

Låt mitt folk gå 40

Fyrtio nätter på berget 41

Profeten Isa (AS) (Jesus)

Det lilla barnet talar 42

Upp till himlen 43

Ahlulbayt 44

Profeten Muhammad (SAW)

Amul Fil 45

Födelsen - vad hände den 17 rabiul awwel 46

Var är den gamla damen? 47

Den första tacksägelsen - sidjdan 48

Spindeln och Djibrail (Gabriel) 49

Me'radj 50

Att arbeta tillsammans 51

Hadis e Kisa 52

Sayyida Fatima Zahra (AS) 53

De tolv imamerna	
Imam Ali (AS)	54
Ett mycket viktigt meddelande - GHADDEER	55
Imam Hasan (AS)	56
Imam Husayn (AS)	57
Imam Ali Zaynul Abidin (AS)	58
Imam Muhammad Al Baqir (AS)	59
Imam Djafer As-Sadiq (AS)	60
Imam Musa Al-Kadhim (AS)	61
Imam Ali Ar-Ridha (AS)	62
Imam Muhammad Al-Taqi (AS)	63
Imam Ali An-Naqi (AS)	64
Imam Hasan Al-Askery (AS)	65
Imam Muhammad Al-Mahdi (AS)	66
Det islamiska året	67
Årets viktiga dagar	68

JAG ÄR MUSLIM

~~لَا إِلَهَ إِلَّا اللَّهُ~~

Det finns ingen gud utom Allah.

~~مُحَمَّدٌ رَسُولُ اللَّهِ~~

Profeten Muhammad är Allahs sändebud.

~~أَلِيٌّ كَرِيمٌ~~

Imam Ali är Allahs avhållne

~~مَوْلَانَا~~

Han är efterträdaren till (ledaren efter) Allahs sändebud.

~~وَأَمَّا بَعْدُ~~

Och han är den förste kalifen (valde ledaren).

ALLAH FINNS ÖVERALLT

De små barnen satt i madrasa och läste om Allah. En dag tog deras lärare Ummu Zaynab med sig äpplen till hela klassen.

Hon gav varje barn ett äpple och sade till dem att äta det någonstans där ingen kunde se dem.

En del barn gick in i skåp för att äta, andra bakom dörren medan några kröp under sina bänkar.

Hela klassrummet verkade tomt så när som på Ammar, som stod vid sin bänk och tittade på sitt äpple.

" Vill du inte äta äpplet ? " frågade Ummu Zaynab.

" Jag kan inte hitta någon plats där Allah inte ser mig" svarade Ammar.

Ammar hade rätt. Allah finns överallt. Ummu Zaynab ropade på alla eleverna och förklarade för dem att inte finns någon plats där Allah inte är närvarande.

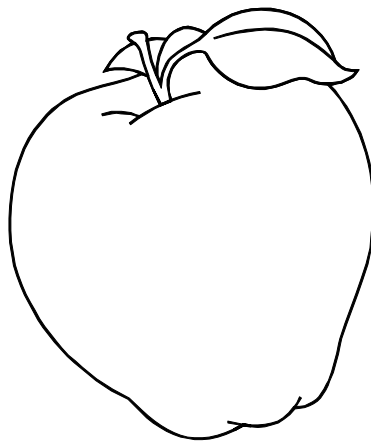

JAG KAN INTE SE ALLAH MED ÖGONEN.

Det var en gång en bonde, som var en mycket god människa. Han arbetade hårt på sin gård och bad sina böner (salaa, namaz) i rätt tid varje dag.

En dag såg han en sjuk man ligga vid väggkanten. Han hjälpte honom upp och tog honom med sig hem för att sköta om honom.

Nästa morgon, när bonde vaknade för att be salaa, väckte han sin gäst. Men gästen sade att han inte ville be.

Mannen sade att han inte kunde se Allah och att han inte kunde be till någon som han inte kunde se. Bonden sade ingenting.

Dagen därpå kände sig mannen bättre och ville gå hem. Bonden följde med honom över fälten. Plötsligt såg de fotspår. Mannen sade till bonden att det var en tigers fotspår.

"Det tror jag inte på", sade bonden. " Jag kan inte se någon tiger här ".

Manen såg förvånad ut och sade: "Är inte dessa fotspår tillräckliga för att du skall förstå att en tiger har varit här?".

Bonden sade: " Käre bror! När du ser fotspår, tror du att en tiger har gått förbi här. Är då inte månen, solen, blommorna och träden tillräckliga bevis för att du skall tro att det måste finnas någon som har skapat dem?".

Mannen tänkte efter en stund och sade: " Du har rätt. Vi kan inte se Allah med ögonen, men vi kan förstå av det han skapat att han finns."

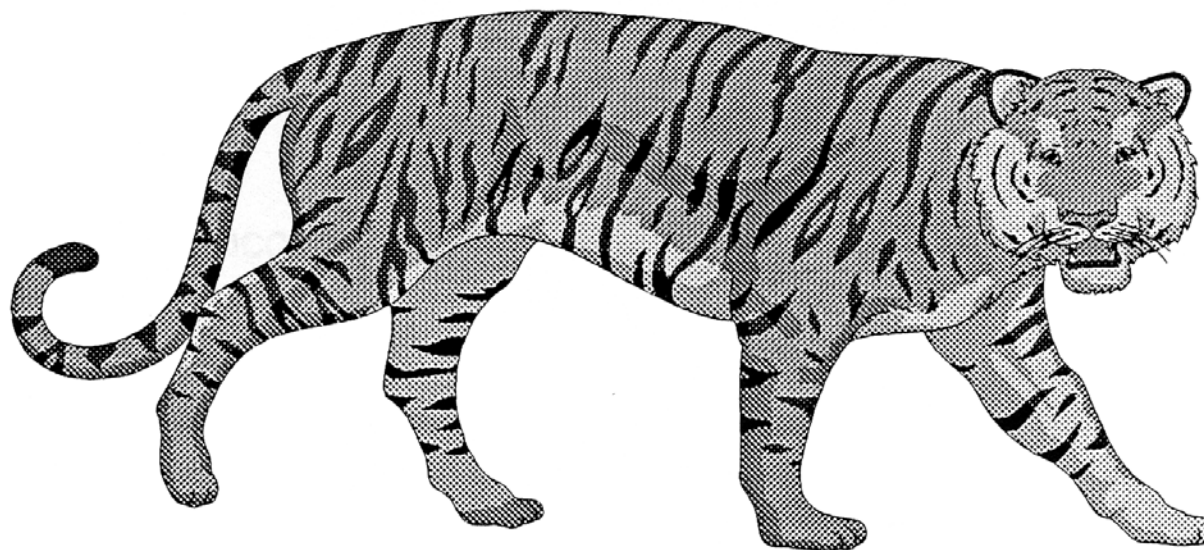

VEM ÄR SHAYTAN (SATAN)?

Hans namn är Azazil. Han är också känd som Iblis. Han brukade be mycket och till och med föreläsa för änglarna.

En dag fanns det ett anslag i himlen, på vilket det stod skrivet att någon skulle beordras lämna himlen.

Alla änglarna blev mycket bekymrade. De trodde alla att det kunde gälla dem själva. De gick till Djibrail, som var en av de viktigaste änglarna, för att fråga honom om han kunde hjälpa dem. Djibrail sade att han också var bekymrad, eftersom det kunde gälla honom själv. Djibrail föreslog att de skulle gå till Iblis, som ju var mycket klok.

Azazil (Iblis) sade till dem att inte vara bekymrade. Han skulle be till Allah för dem alla. Han var så övertygad om att han var den bäste och att det inte kunde gälla honom, att han glömde bort sig själv. Han var högmodig.

Allah hade skapat den första människan, som var Profeten Adam (AS). Han sade till alla änglarna, även till Azazil (Iblis), att göra sidjda framför Profeten Adam (AS). Iblis var olydig mot Allah och vägrade göra sidjda. Allah befalde honom att lämna himlen

När han lämnade himlen, sade Iblis att han skulle tvinga människor, som inte var goda muslimer, att begå onda gärningar, och inte lyda Allah, och på så sätt skulle han ta dem med sig till Djahannam.

**VAR SKALL JAG BO?
VAR SKALL JAG ÄTA?
VAR SKALL JAG SOVA?**

När Allah befallde Shaytan ut ur himlen, ställde Shaytan tre frågor:

Var skall jag bo?

Var skall jag äta?

Var skall jag sova?

Allah sade till Shaytan att han skulle bo hos en människa, som inte sade .

بِسْمِ اللّٰهِ الرَّحْمٰنِ الرَّحِیْمِ Bismillahirrahmanirrahim

(Jag börjar i Allahs, den Nådiges och den Barmhärtiges namn) innan hon gick in i sitt hus.

Shaytan skulle äta hos en människa, som inte sade....

بِسْمِ اللّٰهِ الرَّحْمٰنِ الرَّحِیْمِ Bismillahirrahmanirrahim (Jag börjar i Allahs,

den Nådiges och den Barmhärtiges namn) innan hon började äta.

Shaytan skulle sova hos en människa, som inte sade

بِسْمِ اللّٰهِ الرَّحْمٰنِ الرَّحِیْمِ Bismillahirrahmanirrahim (Jag börjar i Allahs,

den Nådiges och den Barmhärtiges namn) innan hon gick att sova.

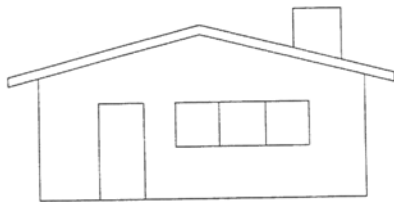

SHAYTAN KRÄKTES.

Profeten Muhammad (SAW) satt en gång och åt tillsammans med en grupp barn.

Plötsligt log han. Barnen frågade varför han log. Profeten Muhammad (SAW) svarade:

Shaytan har just kräkts.

Sedan förklarade han att det fanns ett barn bland dem som hade glömt att säga

~~بِسْمِ اللّٰهِ الرَّحْمٰنِ الرَّحِیْمِ~~ Bismillahirrahmanirrahim (Jag börjar i Allahs,

den Nådiges och den Barmhärtiges namn)

och Shaytan hade satt sig ner för att äta tillsammans med honom.

Men då kom barnet ihåg och sade:

~~بِسْمِ اللّٰهِ الرَّحْمٰنِ الرَّحِیْمِ~~

(I Allahs namn från början till slut).

Därför kräktes Shaytan och Profeten (SAW) log.

RINGEN I FISKENS MAGE

Det var en gång en kvinna, som alltid sade **أَلْحَمْدُ لِلَّهِ رَبِّ الْعَالَمِينَ** Bismillahir-rahmanirrahim (Jag börjar i Allahs, den Nådiges och den Barmhärtiges namn)

Innan hon skulle göra någonting. Hon visste att då skulle Allah alltid vara med henne. En dag lade hon sin ring i skåpet och som vanligt sade hon **أَلْحَمْدُ لِلَّهِ رَبِّ الْعَالَمِينَ** innan hon lade in den. Hon visste att då skulle ringen vara i säkert förvar.

Hennes man tog ringen och kastade den i floden. Han ville bevisa för henne att bara orden **أَلْحَمْدُ لِلَّهِ رَبِّ الْعَالَمِينَ**, inte var tillräckligt för att ringen skulle vara i säkerhet. På kvällen tänkte han fråga henne var ringen fanns. Han var övertygad om att den inte skulle finnas kvar i skåpet..

Senare samma morgon gick kvinnan till marknaden för att köpa fisk. När hon rensade fisken hittade hon sin ring i fiskens mage. Hon undrade hur den hade kommit dit men lade tillbaks den på dess plats i skåpet och sade: **أَلْحَمْدُ لِلَّهِ رَبِّ الْعَالَمِينَ**

När hennes man kom hem från arbetet, frågade han henne var ringen fanns. Hon tog fram den ur skåpet. Vad han blev förvånad! Han berättade för henne vad han hade gjort och bad om förlåtelse. Han blev nu övertygad om att Allah står på de människors sida, som säger **أَلْحَمْدُ لِلَّهِ رَبِّ الْعَالَمِينَ** innan de börjar göra något.

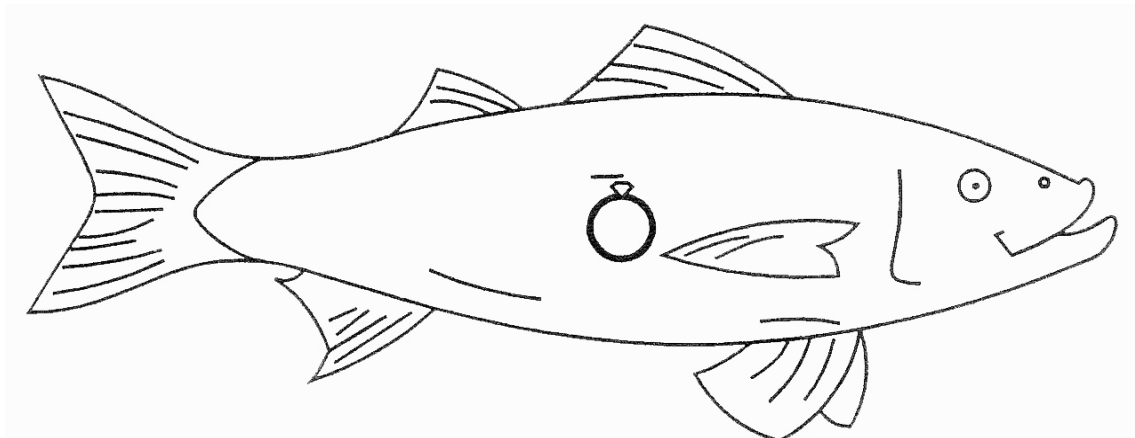

JAG KAN GÅ PÅ VATTEN

Syed Murtaza var en berömd vis man, en alim, som levde för många år sedan. Många studenter kom för att lyssna på hans lektioner.

Han hade lagt märke till att en av hans studenter alltid kom för sent till lektionerna. En dag frågade han studenten, varför han alltid kom för sent.

Studenten förklarade att han bodde på andra sidan floden och att han alltid tog den första färjan över, men att färjorna inte började gå tidigare.

Syed Murtaza skrev något på en papperslapp, vek ihop den och gav den till studenten. "Ha alltid med dig detta", sade han, "och du kommer att kunna gå över floden från och med i morgon - men öppna inte papperet".

Nästa dag kom studenten fram till floden och satte på försök foten på vattnet. Han kunde inte tro att han faktiskt kunde gå på vattnet.

De följande dagarna kom han i tid till skolan.

En dag kunde han inte hålla tillbaks sin nyfikenhet. Han vek upp och tittade i papperet. Där stod **بِسْمِ اللّٰهِ الرَّحْمٰنِ الرَّحِیْمِ**. En liten stund funderade han,

"Är det här allt som hjälper mig att gå på vatten?" Han stoppade papperet i fickan som vanligt och gick till floden för att gå till skolan. Den här gången kunde han inte gå på vattnet och var tvungen att vänta på färjan. Det betydde att han kom för sent till skolan.

När lektionerna var slut ropade Syed Murtaza på honom och sade: "Du tittade i papperet fastän jag hade sagt att du inte skulle göra det."

Med **بِسْمِ اللّٰهِ الرَّحْمٰنِ الرَّحِیْمِ** kan du flytta på berg, om du tror och litar på Allah.

STOPPI!

Profeten Muhammad (SAW) har sagt att det på domedagen skall finnas människor, som skall gå till Djahannam för sina onda gärningars skull.

Men bland dessa människor skall det finnas en del som alltid brukade säga

Alhamdulillah innan de gjorde något eller gick in någonstans.

När änglarna leder in dem i Djahannam, kommer de att bli mycket ledsna, men de

kommer att säga .. **Alhamdulillah**. innan de går in genom dörren till Djahannam.

Allah kommer då att säga till änglarna - "STOPP". Han kommer att säga att han inte kan tillåta att någon som säger

Bismillahirrahmanirrahim och kallar Honom Rahman (God) och Rahim (Barmhärtig), går in i Djahannam.

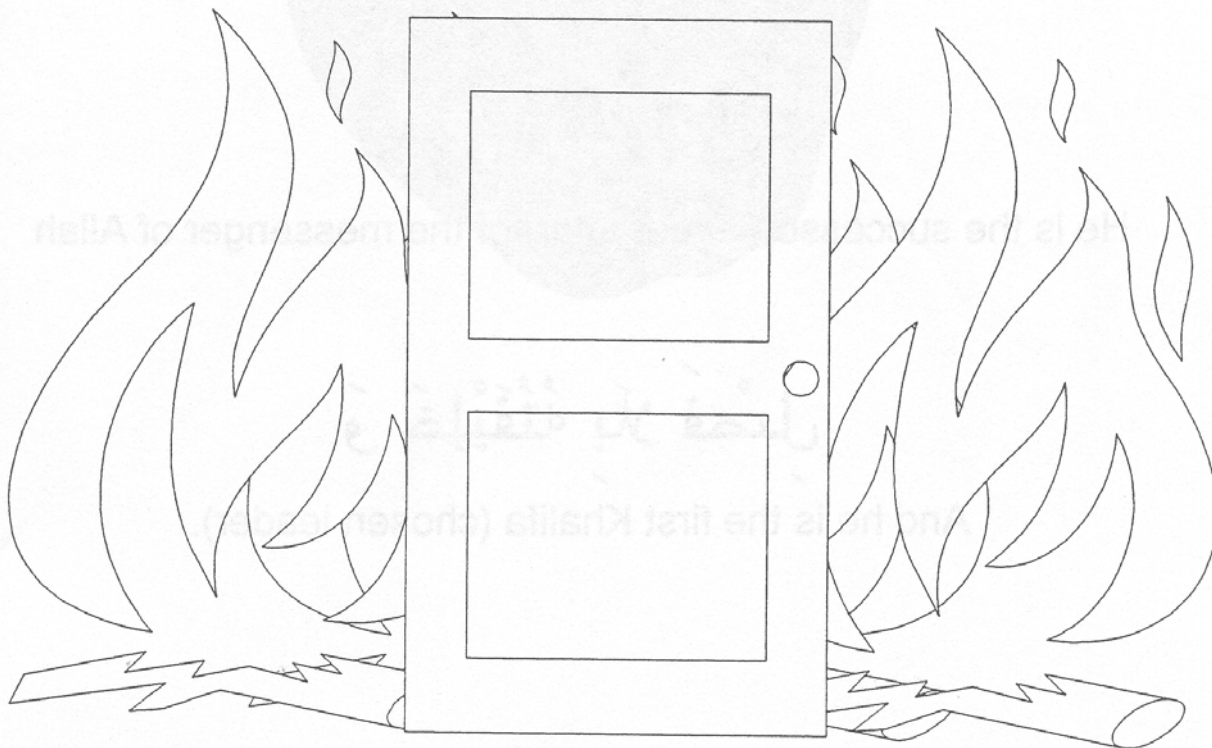

ÄNGLARNA

Allah älskar oss så mycket att Han tar hand om oss utan att vi ens kan se hur. Ett sätt är att hjälpa oss genom änglarna.

Allah skapade många, många änglar, som alla gör olika saker. En del är alltid i qiyam, andra i ruku, och några i sidja. En del lämnar Hans meddelanden och andra har speciella uppgifter, som att se efter var och en av oss.

Var och en av oss har två änglar, som skriver upp allt vi gör. Ängeln på vår högra sida skriver upp alla våra goda gärningar, och ängeln på vår vänstra sida skriver upp alla våra onda gärningar.

Vi kan inte se änglarna men vi vet att de finns där.

Vi vet inte riktigt hur änglarna ser ut men vi vet att de har vingar.

En del änglar är viktigare än andra:

Djibrail - Han lämnar Allahs befallningar till Profeterna. Det var Djibrail som kom med Qur'anens ayat till Profeten Muhammad (SAW).

Mikail - Han ger uppehälle (rizq) till Allahs skapelse. Rizq är allt sådant som är viktigt för liv, t.ex. luft, vatten, näring, kläder, husrum.

Israail - Det är dödens ängel. Han tar oss tillbaks till Allah.

Israfil - Han kommer att tillkännage världens slut strax före Qiyama dagen.

JAG ÄLSKAR ALLAH

Alhamdu lillahi rabbil'aalemin
(All ära vare Allah, världarnas Rabb)

Allah har skapat mig och Han vakar över mig. Han vet när jag är lycklig, och när jag är ledsen. Han vet när jag är snäll och när jag är elak. Han har givit mig allt. Jag älskar Allah.

Allah älskar mig också och Han vill tala med mig. Därför skickade Han Qur'anen, Profeterna och Ma'sumin till oss.

Men Allah vill också att jag talar till Honom. Jag talar till Allah genom salaa och dua. Genom salaa talar jag till Honom på det sätt, som Han tycker om.

Jag kan tala till Allah överallt och om allt. Han hör alltid och förstår allt. Han hör mig om jag viskar eller om jag skriker, och även när jag tänker.

När jag står upp för salaa, ber jag såsom Han vill att jag skall be. Eftersom jag älskar Honom, vill jag göra som Han säger.

Han har skapat mig. Han vet vad som är bra för mig och vad som är dåligt för mig.

En del böner är längre än andra, men jag älskar att tala med Allah.

Allah vill också att jag ber tillsammans med andra muslimer. Profeten (SAW) har sagt att salaa har större kraft när vi ber tillsammans. Sådan salaa kallas salaatul djama'a. Jag försöker be i djama'a så ofta som möjligt.

ADHAN

Adhan är kallelsen till bön. Den ska ropas ut med hög röst. Den kan ropas ut från moskéns minaret eller från platsen där jag ska be. Jag börjar alltid salaa med adhan och iqama. Efter att jag har gjort wudhu ställer jag mig på min musalla (bönematta) vänd mot Qibla. Med handflatorna i riktning mot Qibla och tummarna vid öronsnibbarna läser jag:

4 gånger Allahu Akber

جَاءَ

2 gånger Ash hadu anl laa ilaaha illallah

عَالَمِينَ

2 gånger Ash hadu anna Muhammadar rasulullah

عَالَمِينَ

2 gånger Ash hadu anna Aliyyan waliyullah

عَالَمِينَ

2 gånger Hayya alas salaa

يَا

2 gånger Hayya alal falaah

يَا

2 gånger Hayya alaa khayril 'amal

يَا

2 gånger Allahu Akber med handflatorna vända mot Qibla och tummarna vid öronsnibbarna

جَاءَ

2 gånger Laa ilaaha illallah

عَالَمِينَ

Om någon annan läser adhan högt, skall jag sitta tyst och vördnadsfullt, följa med i läsningen och läsa salawat efter Profeten Muhammad (SAW)s och Imam Ali (AS)s

IQAMA

Iqama är kallelsen att börja salaa. Det ska läsas strax före salaa. Med handflatorna i riktning mot Qibla och tummarna vid öronsribbarna, läser jag:

2 gånger Allahu Akber

جَاءَ

2 gånger Ashadu anl la illaaha illallah

أَشْهَدُ أَنْ لَا إِلَهَ إِلَّا اللَّهُ

2 gånger Ashadu anna Muhammadar Rasulullah

أَشْهَدُ أَنَّ مُحَمَّدًا رَسُولُ اللَّهِ

2 gånger Ashadu anna Aliyyan waliyullah

أَشْهَدُ أَنَّ عَلِيًّا وَليُّ اللَّهِ

2 gånger Hayya alas salaa

هَيَّا عَلَى السَّلَاةِ

2 gånger Hayya alal falaah

هَيَّا عَلَى الْفَلَاحِ

2 gånger Hayya alaa khayril 'amal

هَيَّا إِلَى خَيْرِ الْعَمَلِ

2 gånger Qad qamatis salaa

قَدْ قَامَتِ السَّلَاةُ

2 gånger Allahu Akber, med handflatorna vända mot Qibla och tummarna vid öronsribbarna.

جَاءَ

1 gång Laa ilaaha illallah

لَا إِلَهَ إِلَّا اللَّهُ

Efter iqama börjar jag salaa.

SÅ HÄR BER JAG

1. Jag uttalar min niyya. Till exempel, om jag skall be maghreb salaa, säger jag: "Jag skall be 3 rakater salaatul maghreb - Qurbatan ilallah **بِسْمِ اللّٰهِ الرَّحْمٰنِ الرَّحِیْمِ** att lyda Allah och att komma närmare Honom)

2. Jag lyfter händerna till öronen för takbiratul ihram, och jag läser Takbir **الله أكبر** "Allahu Akber". (Allah är större än allt och alla)

3. Sedan står jag still för qiyam och tittar ner i marken (mohr, turbat). Jag läser Sura Fatiha och en till sura från Qur'anen.

4. Därefter läser jag "Allahu Akber". Jag böjer mig ner för ruku och läser "Subhana Rabbiyal 'adhimi wa bihamdih" **سُبْحٰنَ رَبِّیْ اَعْظَمَ الْجَبَرُوتِ وَ اَسْفَلَ السُّجُوْتِ اَلْحَمْدُ لِلّٰهِ اَكْبَرُ** (Ära vare min Rabb, den Mäktige och lov vare Honom) medan jag har blicken vänd nedåt mellan fötterna

5. Jag reser mig upp från ruku för qiyam och läser "Samia'llahu liman hamida" **سَمِیْعٌ لِّمَنْ حَمِدَهُ** (Allah hör den som lovprisar Honom").

6. Sedan säger jag "Allahu Akber" och går ner i sidjda, och ser till att dessa sju kroppsdelar - pannan, handflatorna, knäna och tåspetsarna - rör vid marken. Medan jag är i sidjda läser jag "Subhana rabbiyal a'ala wa bihamdih" **سُبْحٰنَ رَبِّیْ اَعْلٰی السَّمٰوٰتِ اَلْحَمْدُ لِلّٰهِ اَكْبَرُ** (Ära vare min Rabb, den Högste och lov vare Honom).

7. Jag sätter mig upp från sidjda för djulus, med benen vikta under mig och med blicken i knät säger jag:" Astaghfirullah rabbiy wa atubu ilayh". **اَسْتَغْفِرُ اللّٰهَ رَبِّیْ وَ اَتُوْبُ اِلَیْهِ** (Jag ber Allah om förlåtelse och vänder mig ångerfull till honom.)

بِسْمِ اللّٰهِ الرَّحْمٰنِ الرَّحِیْمِ

اَشْهَدُ اَنْ لَّا اِلٰهَ اِلاَّ اللّٰهُ اَحَدٌ

(Jag bär vittnesbörd att det inte finns någon annan Gud än Allah, den Ende, och att Han inte har någon jämlike, och jag bär vittnesbörd att Muhammad är Hans slav och budbärare. O Allah! Sänd Dina välsignelser över Muhammad och hans Ahlulbayt.)

15. Efter Tashahhud, står jag upp för qiyam i den tredje rakaten. Medan jag reser mig upp, läser jag Bihawillahi wa quwwatihi aqumu wa aq'ud"

بِسْمِ اللّٰهِ الرَّحْمٰنِ الرَّحِیْمِ (Jag står och sitter med Allahs kraft och styrka).

16. I qiyam av tredje rakaten läser jag tasbihhaat e arba'a tre gånger:

" Subhaanallahi walhamdu lillahi wa laa ilaaha illallahu wallahu akber"

جَاءَ رَبِّيَ بِالسَّبْحِ (Ära vare

Allah och allt lov vare Allah, och det finns ingen Gud utom Allah och Allah är större än allt och alla).

17. Jag avslutar den tredje och sista rakaten i salaatul maghreb med ruku, qiyam, 2 sadjadaat; i den sista djulus läser jag Takbir:" Allahu Akber". Därefter läser jag Tashahhud och Salaam : " Ash hadu anl laa ilaaha illalahu wahdahu laa sharika lah, waash hadu anna Muhammadan abduhu wa rasuluh. Allahumma salli 'alaa Muhammadiw wa aali Muhammad ."

اَللّٰهُمَّ صَلِّ وَسَلِّمْ عَلٰى سَيِّدِنَا مُحَمَّدٍ

بِسْمِ اللّٰهِ الرَّحْمٰنِ الرَّحِیْمِ

اَشْهَدُ اَنْ لَّا اِلٰهَ اِلاَّ اللّٰهُ اَحَدٌ

(Jag bär vittnesbörd att det inte finns någon annan Gud än Allah, den Ende och Han har ingen like och jag bär vittnesbörd att Muhammad är Hans slav och budbärare. O Allah sänd Dina välsignelser över Muhammad och hans Ahlulbayt).

"Assalamu 'alayka ayyuhan nabiyyu wa rahmatullahi wa barakatuh; Assalmu 'alaynaa wa 'alaa ibadillahis saalihin; Assalamu 'alaykum wa rahmatullahi wa barakatuh."

سَلَامٌ عَلَيْكَ يَا نَبِيَّ اللَّهِ وَرَحْمَةُ اللَّهِ وَبَرَكَاتُهُ

وَسَلَامٌ عَلَيْكُمْ يَا رُسُلَ اللَّهِ وَرَحْمَةُ اللَّهِ وَبَرَكَاتُهُ

وَسَلَامٌ عَلَيْكُمْ يَا أَيُّهَا النَّاسُ وَرَحْمَةُ اللَّهِ وَبَرَكَاتُهُ

(Salaam med Dig , O Profet, och Allahs nåd och Hans välsignelse. Salaam med oss och alla Allahs rättskaffens tjänare. Salaam med er och Allahs nåd och Hans välsignelse).

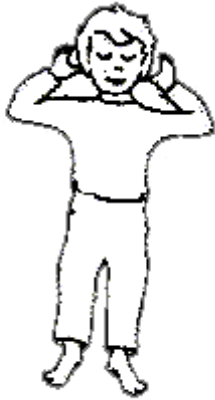

Takbiratul Ihram



Qiyam



Ruku



Qiyam



Sidjda



Djulus



Sidjda



Djulus

ASSALAMU 'ALAYKUM

أَسَلَامُ أَهْلًا

Assalamu 'alaykum
(Frid vare med dig)

Svaret är:

وَأَسَلَامُ عَلَيْكَ

Wa alaykumus salaam
(Och frid vare med dig)

Allah säger i Qur'anen i aya 86 i Suratun Nisa:

När någon hälsar på dig skall du hälsa på ett ännu bättre sätt eller åtminstone på samma sätt.

Därför är det bättre att svara:

وَأَسَلَامُ عَلَيْكَ وَأَسَلَامُ عَلَيْكَ وَأَسَلَامُ عَلَيْكَ

Wa 'alaykumus Salaam wa rahmutallahi wa barakatuh.
(och Allahs frid och nåd och välsignelse vare med dig)

Det är thawab att säga "Assalamu alaykum" och det är 99 gånger mer värt än svaret, trots att svaret är wadjib.

En dag beslöt Profeten (SAW)s följeslagare, att de skulle vara först med att säga Assalamu alaykum till Profeten (SAW). Han brukade alltid vara den förste att hälsa. De gömde sig alla i ingången till en gränd och väntade på att han skulle komma. Så fort han kom in i gränden sade han: "Salaam till er alla i denna gränd", och så lyckades han åter få alla 99 thawab.

EN DAG I ETT MUSLIMSKT BARN'S LIV

1. Att stiga upp
2. Att gå på toaletten
3. Att tvätta sig i badrummet, att göra ghusl för Djumu'a på fredagar
4. Att göra wudhu
5. Att be fajr, dhuhur, 'asr, maghrib och eisha salaa (namaz)
6. Att läsa Qur'anen
7. Att gå till skolan / madrasa
8. Att äta och dricka
9. Att leka
10. Att göra läxorna
11. Att hjälpa mamma och pappa
12. Att läsa dua
13. Att gå till Masdjid /Imambara för veckoprogrammen, Eid, Ramadhan, Muharram, Masumins Wiladat och Wafat.
14. Att fasta under ramadhan
15. Att läsa om, att be för och att tänka på den muslimska Umma.
16. Att gå och lägga sig.

NÄR JAG VAKNAR

Jag är muslim. Jag stiger upp på morgonen och ber fadjr salaa (namaz).

När jag stiger ur sängen säger jag:

" Alhamdulillah wallahu akber".

Alhamdulillah wallahu akbar

(All ära vare Allah och Allah är större än allt och alla).

Sedan springer jag till mammas och pappas rum och knackar på dörren och hälsar på dem med orden:

Assalamu alaykum

Assalamu alaykum " (Frid vare med er.)"

De svarar och säger:

Wa alaykumus salaam

" Wa alaykumus salaam"

(Och frid vare med dig).

Jag hälsar på alla i huset, tar på mig tofflorna och går till badrummet

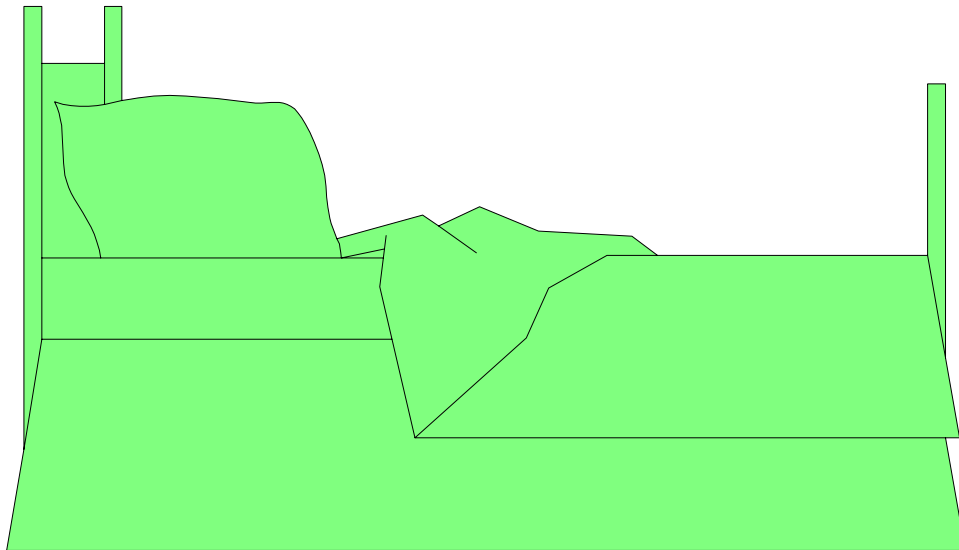

TOALETTBESÖK

Jag stänger dörren i toaletten och fyller vattenkannan med vatten.

Sedan sätter jag mig på toaletten. En muslim får aldrig använda toaletten stående.

När jag är färdig, tvättar jag mig med vänster hand, och är noga med att bli ren. Om jag bara har kissat, får jag inte glömma att tvätta mig i rinnande vatten tre gånger.

Om jag har haft avföring, tvättar jag mig med vänster hand ända tills jag blir ren. Jag spolar i toaletten och tvättar händerna.

Jag säger tack till Allah som har skapat vattnet, som gör mig ren. Jag säger:
Alhamdu lillah

ﷻ

(All ära vare Allah).

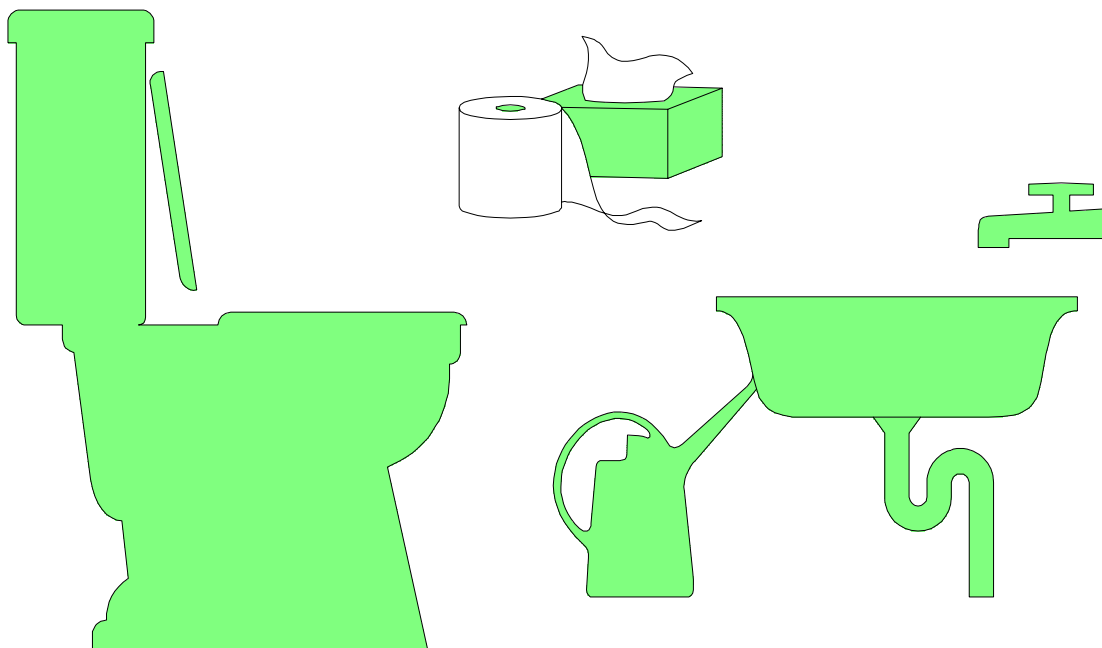

I BADRUMMET

Först borstar jag tänderna.

Imam Muhammad Al-Baqir (AS) har sagt:

”Att be två rakater salaa efter att du har borstat tänderna, ger dig fler thawab än om du skulle be 70 rakater salaa utan att ha borstat tänderna.”

Sedan duschar jag.

Om det är fredag, ber jag mamma hjälpa mig göra ghusl för Djumu'a. Det finns många thawab i ghusl för Djumu'a. Så här gör jag ghusl:

Först uttalar jag niyya - jag måste veta varför och för vem jag gör ghusl och därför säger jag:

Jag gör ghusl för Jumu'a Qurbatan ilallah ~~بِسْمِ اللَّهِ~~ (att lyda Allah och att komma närmare Honom).

Sedan tvättar jag hela huvudet ner till nacken och halsen. Mina fingrar drar jag genom håret så att vattnet når hårbotten.

Därefter tvättar jag hela högra sidan av kroppen från axeln till fötterna.

Sist tvättar jag min vänstra del av kroppen från axeln till fötterna.

Om det är torsdag eller fredag klipper jag också mina naglar.

Jag kammar håret och gör sedan wudho.

Om tiden för fadjr salaa börjar ta slut, ber jag först och duschar efter att bett salaa.

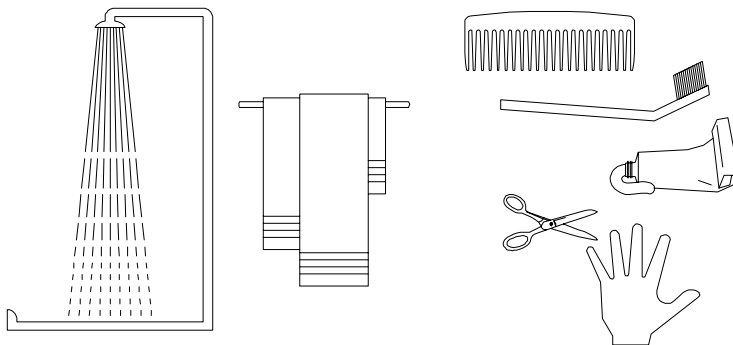

VID MATBORDET

Innan jag börjar äta, tvättar jag alltid händerna och säger:
"Bismillahirrahmanirrahim."

~~بِسْمِ اللّٰهِ الرَّحْمٰنِ الرَّحِیْمِ~~

(Jag börjar i Allahs, den Nådiges och den Barmhärtiges namn).

Jag äter alltid med höger hand.

Jag börjar alla mina måltider med en nypa salt.

Jag tar små tuggor och tuggar maten ordentligt med stängd mun.

Jag pratar aldrig med munnen full.

Jag äter aldrig för varm mat. Jag blåser aldrig på maten. Jag väntar tills den blir kall om den är för varm.

Jag äter upp allt som finns på tallriken.

När jag har avslutat tackar jag Allah och säger:
"Alhamdulillah"

~~اَلْحَمْدُ لِلّٰهِ رَبِّ الْعٰلَمِیْنَ~~

(All ära vare Allah).

Jag väntar tills alla ätit färdigt, innan jag reser mig från bordet.

Jag sköljer munnen, tvättar händerna och torkar dem på en ren handduk.

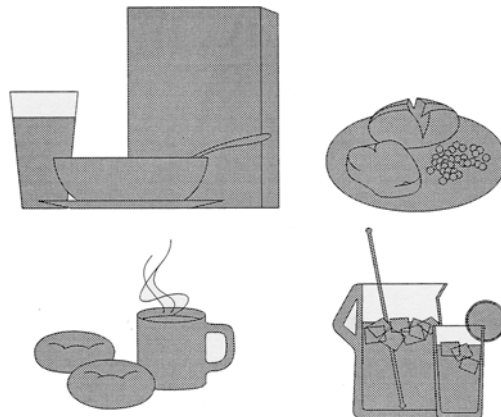

I IMAMBARA

Jag har på mig hela, rena och anständiga kläder.

Jag gör wudhu innan jag går hemifrån till masjid (moskén) eller imambara.

När jag kommer till masjid eller imambara, stiger jag in med höger fot först och säger:

” Allahummaftah liy abwaaba rahmatik ”.

اَللّٰهُمَّ افْتَحْ لِيْ اَبْوَابَ رَحْمَتِكَ

(O Allah! Öppna dörrarna till Din nåd för mig).

Jag sätter mig på rad med de övriga så långt fram som möjligt. Jag kliver inte över någon för att sätta mig nära mina vänner.

Jag sitter alltid tyst och lyssnar på madjlis. Om jag inte förstår, tar jag fram en tasbih och läser Sayyida Fatima Zahra (AS)s Tasbih:

34 gånger Allahu Akber

اَللّٰهُ اَكْبَرُ

(Allah är större än allt och alla).

33 gånger Alhamdu lillah

اَلْحَمْدُ لِلّٰهِ

(Allt lov vare Allah)

33 gånger Subhanallah

سُبْحَانَ اللهِ

(Ära vare Allah)

Jag äter aldrig i masjid eller imambara under salaa eller madjlis.

När jag får tabarruk, äter jag det försiktigt så att jag inte smular ner.

I KLASSRUMMET

När läraren kommer in i klassrummet, står klassen upp och svarar på hans/hennes hälsning.

Lyssna tyst och uppmärksamt på honom / henne. Det är bara på så sätt som du kan förstå lektionen.

Försök att inte avbryta läraren om det inte är alldeles nödvändigt.

När du vill svara på en fråga, räck upp handen och svara bara om han / hon frågar dig. Det är mycket oartigt att svara på en fråga, som någon annan har fått.

Tala inte med dina klasskamrater medan läraren undervisar. Det stör hela klassen.

Innan du går hemifrån, kontrollera om du har följande saker i din väska:

Qur'anen

Pennfodral med bläckpenna, penna, suddgummi, linjal och färgpennor

Din pärm med veckans uppgifter som du har gjort och fått undertecknat.

Lite papper eller en anteckningsbok att anteckna på under lektionen.

Mellanmål eller pengar att köpa för på rasten.

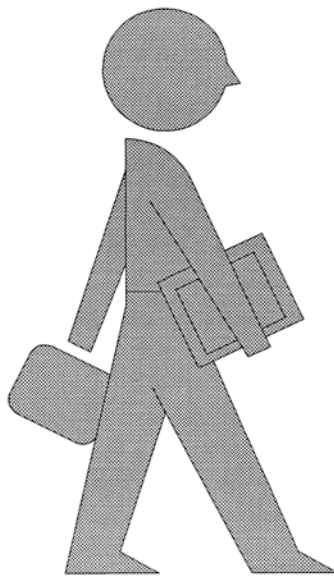

HUR VI SKALL SOVA

Innan jag går och lägger mig, tvättar jag mig, borstar tänderna och tar på mig nattdräkt.

Därefter går jag på toaletten

Sedan gör jag wudhu.

Jag går till mamma och pappa och den övriga familjen och säger:

" Fiy amaanillah"

بِسْمِ اللّٰهِ الرَّحْمٰنِ الرَّحِیْمِ

(Må Allah vaka över dig).

Jag ger dem en kram och en kyss.

Jag går till sängs och läser Kalima, de suror från Qur'anen, som jag kan utantill, och en gång Sayyida Fatima Zahra (AS)s Tasbih. Jag sover aldrig på magen. Så sover Shaytan .

Profeten Muhammad (SAW) brukade sova på höger sida med handen under kinden.

Jag sover aldrig helt i mörker. Mamma lämnar en nattlampa brinnande för mig.

Ibland kommer det ljus från hallen eller från gatubelysningen.

ATT DELA MED SIG

En muslim delar alltid med sig.

Många av Profeten (SAW)s följeslagare deltog i slaget vid Moota. Efter slaget låg flera av dem dödligt sårade på marken. De var alla törstiga och suckade efter vatten. En man såg dem och kom med lite vatten. Han erbjöd vattnet först till den som låg närmast. Denne pekade på en annan av dem och sade att han behövde vattnet bättre. Mannen gick till den andre följeslagaren, som pekade på en tredje kamrat och sade att han behövde vattnet ännu mer. Mannen kom till den tredje och såg att han redan hade dött. Han återvände till den andre, men han hade också dött, och även den förste hade dött. Alla soldaterna var så villiga att dela med sig till sina kamrater att de var beredda att ge innan de tog åt sig själva.

Den som inte delar med sig är självisk.

Det var en gång en självisk man. Han ville ha allting för sig själv. Han ville inte dela med sig av sina ägodelar till någon. Inte ens med sin familj eller vänner.

En dag tappade han 30 guldpennningar. Han gick till sin väns hus och berättade att han tappat sin plånbok med guldpengar.

Hans vän var en vänlig man. Det hände sig så att hans dotter var på väg hem när hon hittade plånboken med de 30 guldpennningarna. Hon berättade för sin far vad hon hade hittat.

Hennes far ropade på sin vän och sade att hans guldpengar hade hittats. Den själviske mannen räknade pengarna och sade att det faktiskt hade funnits 40 guldpennningar i plånboken, och att 10 saknades. Han sade att flickan måste ha tagit dem.

De gick alla till en domare och han frågade först flickan vad hon hade hittat. Hon sade att hon hade hittat en plånbok med 30 guldpennningar. Sedan frågade domaren den själviske mannen vad han hade tappat. Han sade att han hade tappat en plånbok med 40 guldpennningar. Domaren sade till honom att flickan hade hittat en plånbok med 30 guldpennningar. Därför kunde inte den plånboken tillhöra honom. Om någon hittade en plånbok med 40 guldpennningar skulle han tala om det för honom.

Den själviske mannen förstod att han inte skulle få något och sade att han hade ljugit och att han bara hade haft 30 guldpennningar. Domaren lyssnade inte på honom utan gav plånboken med pengarna till flickan.

VÄNSKAP

En vän är en mycket viktig person i varje människas liv.

Profeten Muhammad (SAW) sade:

" Alla uppför sig efter sin väns övertygelser och principer".

Egenskaper som vi bör söka hos en vän:

Kunskap

Imam Ali (AS) sade:

"De bästa kamraterna (vännerna) är de som har kunskap och tålmod".

Om du har vänner, som har kunskaper och som vill lära sig mera, kommer du att tala om händelser och idéer i stället för att tala om värdelösa saker och skvaller.

Bra Akhlaq

Eftersom en väns akhlaq påverkar och gnids av på dig, är det viktigt att vara tillsammans med sådana vänner, som har bra akhlaq. Ett spanskt ordspråk säger:

"Om du är tillsammans med vargar är det deras ylande du kommer att lära dig ".

En Muslim är en spegel för sin vän.

Imam Djafar As-Sadiq (AS) sade:

"Tecknen på en sann vän är:

- i) att det han/hon känner för dig är detsamma som han /hon säger.
- ii) att han/hon betraktar dina goda egenskaper som sina goda egenskaper och dina dåliga egenskaper som sina dåliga egenskaper
- iii) att han/hon är beredd hjälpa dig så mycket som han/hon kan.
- iv) att han/hon inte lämnar dig ensam när du har bekymmer".

PROFETEN ADAM (AS) Atschi!

Allah bad änglarna hämta olika sorters lera från jorden.

Sedan blandade Allah leran med vatten och lade den åt sidan (som en bröddeg).

Han formade leran till en man och lämnade den att bli hård.

När den blivit hård, gjorde Han så att mannen fick liv, och det var Profeten Adam (AS).

Så snart han fått liv, sade Profeten Adam (AS): "Atschi"!!!

Och så snart han hade nyst, sade han:
" Alhamdu lillah".

Alhamdulillah

(All ära vare Allah)

PROFETEN ADAM (AS) "NEJ JAG VILL INTE GÖRA SIDJDA"

Efter att Allah skapat Profeten Adam (AS), kallade han på änglarna och sade till dem att göra sidjda framför Profeten Adam (A.S.).

Shaytan (Iblis) var också där och Allah uppmanade honom att göra samma sak. Alla änglarna löd Allah och gjorde sidjda men Shaytan vägrade. Han sade att han var bättre än Profeten Adam (AS), eftersom han var gjord av eld, och Profeten Adam (AS) var gjord av lera.

Shaytan såg bara till Profeten Adam (AS)s utsida och inte till hans insida (nafs).

Allah blev mycket arg på Shaytan, som inte ville lyda honom. Han skickade ut Shaytan från himlen.

Allt sedan dess har Shaytan försökt att få människor att vara olydiga mot Allah. Han lyckas när vår tro inte är stark.

PROFETEN ADAM (AS)

VI VÄNDER OSS TILL DIG, O ALLAH!

Allah sade till Profeten Adam (AS) och hans hustru Sayyida Hawwa att de skulle bo i Djanna.

De fick äta vad de ville, men han sade till dem att inte gå nära ett visst träd.

Shaytan blev avundsjuk och han gick för att besöka Profeten Adam (AS) och Sayyida Hawwa i Djanna. Han låtsades att han var en lärd man. Han sade till dem att om de åt av frukten från trädet, som de inte fick gå nära, skulle de bli som änglar och få evigt liv.

Så fort de hade ätit frukten från trädet, förstod de att Shaytan hade lurat dem.

De vände sig till Allah och bad om Hans förlåtelse.

Allah förlät dem men de var tvungna att lämna Djanna och Han skickade ner dem till jorden.

PROFETEN ADAM (AS)S SÖNER "JAG SKALL INTE LYFTA HANDEN FÖR ATT DÖDA DIG"

Profeten Adam (AS) hade två söner. Den ena hette Habil och den andra Qabil.

Habil var en god son och Profeten Adam (AS) valde honom till sin efterträdare. Det tyckte inte Qabil om och grälade med sin far. Profeten Adam (AS) bad dem att offra något till Allah. Den skulle bli hans efterträdare vars offer Allah tog emot.

Habil var fåraherde och tog med sig sitt bästa får för att offra det. Qabil, som var lantbrukare tog med sig några vissna majskolvar.

Allah tog emot Habils offer.

Qabil blev så avundsjuk på sin bror att han sade till honom:

" Var så säker, jag skall döda dig ".

Habil svarade:

" Även om du lyfter handen för att döda mig, skall jag inte lyfta min hand för att döda dig, för jag fruktar Allah, världarnas herre,"

Qabil dödade Habil men visste inte vad skall göra med sin brors döda kropp.

Allah skickade två kråkor för att visa honom. Den ena kråkan dödade den andra och begravde sedan den döda kroppen. Kråkorna lärde Qabil vad han skulle göra och han begravde sin brors döda kropp.

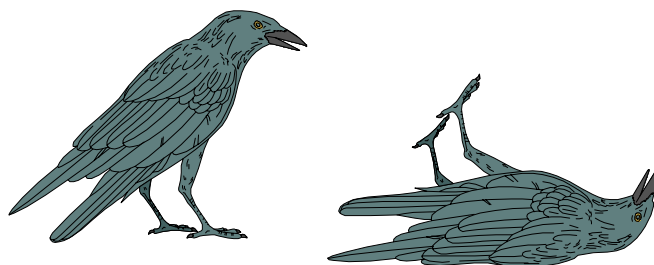

PROFETEN NUH (AS) (NOA)

Den stora arken

Allah skickade Profeten Nuh (AS) för att säga till sitt folk att det bara finns en Gud - Allah, och att de skulle vara goda muslimer.

قُلْ لَا إِلَهَ إِلَّا اللَّهُ

(Det finns ingen Gud utom Allah).

Profeten Nuh (AS) gjorde sitt yttersta under många år för att övertyga sitt folk men de bara skrattade åt honom. De stoppade fingrarna i öronen, när han började tala till dem. Ibland kastade de stenar på honom. Då brukade ängeln Djibrail komma och hjälpa Profeten Nuh (AS) att resa sig upp från högen av stenar, som hade kastats på honom.

Profeten Nuh (AS) klagade hos Allah, att hans folk inte alls ville lyssna. Allah sade till honom att bygga en stor ark (båt).

När människorna såg Profeten Nuh (AS) tillsammans med några släktingar och vänner bygga arken, skrattade de ut honom och retade honom. Det fanns ju inget vatten i närheten. Havet och floderna var långt borta. Profeten Nuh (AS) bara fortsatte såsom Allah hade befallt honom att göra.

När arken var färdig, sade Allah till Profeten (AS) att ta ombord alla de troende och två djur och två fåglar av varje art.

Så snart de hade gått ombord på arken och dörrarna hade stängts, började vatten strömma ner från skyarna och spruta ut ur marken. Alla som inte trodde på Allah drunknade.

En av Profeten Nuh (AS)s söner vägrade att gå ombord på arken. Han klättrade upp på toppen av ett berg i tron att han skulle klara sig, men även han drunknade. Arken kastades omkring i de höga vågorna. Profeten Nuh (AS) bad till Allah att de skulle landa välbehållna. Han bad alla på arken säga:

قُلْ لَا إِلَهَ إِلَّا اللَّهُ

"Det finns ingen Gud utom Allah"

Allah besvarade hans dua och såg till att jorden svalde allt vattnet. Det slutade regna och arken landade på ett berg som kallades Djudi.

PROFETEN IBRAHIM (AS) (ABRAHAM) IBRAHIMS DRÖM

Profeten Ibrahim (AS) låg och vilade sig inte långt från Makka på berget Rahma på en plats, som heter Arafat, när han hade dröm.

Han drömde att han offrade sin son Profeten Ismail (AS).

Tre dagar i följd hade han samma dröm.

Han älskade Ismail (AS) mycket, men han förstod att Allah vill pröva honom. Hur mycket älskade han Allah?

Ismail (AS) var tretton år gammal. Profeten Ibrahim (AS) berättade sin dröm för Ismail (AS). Ismail (AS) sade till sin far att göra som Allah ville.

Profeten Ibrahim (AS) lade ner Ismail (AS). Han band hans händer och fötter och satte en ögonbindel på honom. Sedan satte han en ögonbindel på sig själv också.

Han öppnade ögonen när han trodde att han hade offrat sin son. Men se! Där, bredvid honom, stod Ismail (AS) välbehållen och stark och en bagge (ett får) låg på Ismail (AS)s plats.

Allah hade tagit emot Profeten Ibrahim (AS)s offer och Profeten (AS) hade bestått sitt trohetsprov.

På Eidul Adh'ha (Hadj) kommer vi ihåg Ibrahim (AS)s offer.

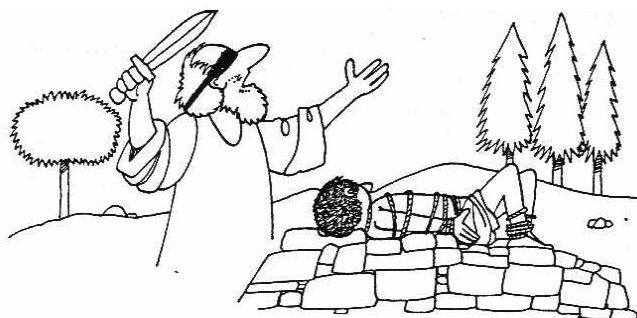

PROFETEN IBRAHIM (AS) ABRAHAM

O Eld, var kall och rädda Ibrahim.

Människorna i staden, där Profeten Ibrahim (AS) bodde, dyrkade statyer, solen, månen och stjärnorna.

Profeten Ibrahim (AS) sade alltid till dem att bara vörda och be till Allah, den Ende.

بِسْمِ اللّٰهِ الرَّحْمٰنِ الرَّحِیْمِ

Det finns ingen Gud utom Allah.

Människorna lyssnade inte på honom. En dag när alla hade gått ut från staden för att fira en högtid, gick Profeten Ibrahim (AS) till platsen, där statyerna förvarades. Han slog sönder alla utom den största statyn och band sedan fast yxan, som han hade använt, runt halsen på statyn.

När stadens invånare kom tillbaka blev de mycket arga och frågade Profeten Ibrahim (AS), vem som hade slagit sönder deras statyer. Han sade att de skulle fråga den största statyn, som inte var sönderslagen. Naturligtvis kunde inte statyn svara på deras fråga. Folket förstod att deras gudar var värdelösa, eftersom de inte ens kunde försvara sig själva; men de var envisa och de ville fortfarande inte tro på att det inte finns någon annan Gud än Allah.

De beslöt att döda Profeten Ibrahim (AS).

De gjorde upp en stor eld och kastade Profeten Ibrahim (AS) på elden. Allah sade till elden:

" O, Eld! Var kall och rädda Ibrahim". Qur'anen Suratul Ambiya 21:69.

Landets härskare, som hette Namrud, såg från taket av sitt palats att elden hade förvandlats till en trädgård runt Profeten Ibrahim (AS), men ändå ville han inte tro på Allah.

Profeten Ibrahim (AS) begav sig till ett annat land.

PROFETEN IBRAHIM (AS)

O vår Rabb! Tag emot detta från oss.

De lyfte upp tunga stenar, den ena efter den andra. Ängeln Djibrail visade dem var varje sten skulle läggas.

Snart var nästan hela Ka'ba färdigbyggd. Djibrail visade dem också var de skulle placera den viktiga svarta stenen, **Hadjrul Aswad**.

Profeten Ibrahim (AS) och hans son Profeten Ismail (AS) arbetade mycket hårt.

Profeten Ibrahim (AS) brukade stå på en sten för att övervaka arbetet. Allah gjorde stenen mjuk och på så sätt uppstod märken efter hans fötter i stenen. Den finns än i dag nära Ka'ba och kallas **Maqami Ibrahim**.

När de hade byggt färdigt Ka'ba, lyfte far och son sina händer och bad:

Rabbanaa taqabbal minnaa, innaka antas sami'ul 'alim.

أَلَا إِنَّكَ سَمِيعٌ عَلِيمٌ

(O vår Rabb, tag emot detta från oss. Du är Den Allt Hörande och Allt Vetande)

Qur'anen Suratul Baqara - 2:127

Profeten Ismail (AS) bosatte sig i Makka och levde där resten av sitt liv. Hans mor Sayyida Hadjira är begravd nära Ka'ba i halvcirkeln, som kallas **Hadjre Ismail**.

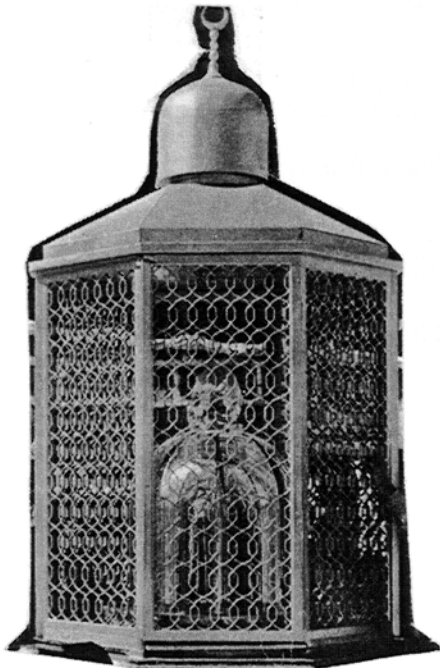

Maqami Ibraheem

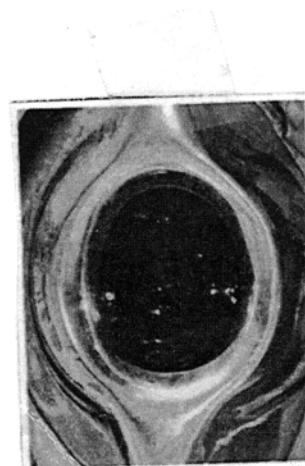

Hajarul Aswad

PROFETEN ISMAIL (AS) (ISMAEL) Zam Zam

Profeten Ibrahim (AS) var redan en gammal man, när Allah begåvade honom med en son, som fick namnet Ismail (AS). Han blev också profet.

Sayyida Hadjira var Profeten Ismail (AS)s mor. Hon var en mycket god kvinna.

Profeten Ibrahim (AS) tog Sayyida Hadjira (AS) och sonen, Profeten Ismail (AS), till den plats, som idag kallas Makka. Han lämnade dem där såsom Allah hade befallt att han skulle göra, och gav sig iväg .

Snart såg Sayyida Hadjira (AS) att deras mat och vatten tagit slut. Hon gick för att leta efter vatten. I närheten av Makka fanns det två berg, som kallades Safa och Marwa. Hon klättrade först upp på berget Safa och såg sig omkring. Hon såg vatten och sprang emot det tills hon kom till berget Marwa. Då tittade hon bakåt och såg åter vatten. Hon vände och sprang emot det tills hon nådde Safa. Det var en hägring, som hon hade sett. Men hon gav inte upp. Hon sprang fram och tillbaks sju gånger.

Medan hon sprang fram och tillbaka, höll hon ett vakande öga på sin son. Plötsligt såg hon en vattenkälla spruta upp vid sonens fötter. Källan finns där än i dag och kallas Zam Zam, vilket betyder - Stopp! Stopp! (Det var det som Sayyida Hadjira sade, när hon såg vattnet, eftersom hon var rädd att hennes lilla barn skulle drunkna i det). Men ordet kan också betyda "mycket vatten".

Tack vara källan Zam Zam flyttade många människor dit, och snart hade Makka blivit den viktigaste staden i Arabien.

PROFETEN MUSA (AS) (MOSE)

Spädbarnet i trälådan

Firaun (Farao) var rasande. Hans astrolog (det är en person som förutsäger framtiden) hade just berättat för honom att ett barn skulle födas, som skulle bli kung av Egypten, och som skulle ta Firauns plats.

Firaun befalde sina soldater att döda alla gossebarn, som föddes i landet.

Profeten Musa (AS)s mor var mycket bekymrad. Hon skulle snart födda sitt barn. Hon bad till Allah att skydda hennes barn.

Efter Profeten Musa (AS)s födelse, gick hans mor till en snickare och bad honom göra en vattentät låda. Han gjorde en låda av trä till henne och tätade den så att vatten inte kunde sippra igenom. Hon lade Profeten Musa (AS) i lådan och lät den flyta ner för floden. Hon visste att Allah skulle beskydda honom, eftersom det var Han, som hade givit henne idén.

Firauns hustru, Sayyida Asiya, hittade lådan. När hon öppnade den, såg hon det vackraste lilla barn hon någonsin sett. Hon hade inga egna barn och frågade Firaun om hon kunde få behålla det lilla barnet som sitt eget. Firaun sade ja.

Men det lilla barnet ville inte ta mjölk från någon kvinna. Profeten Musa (AS)s syster såg allt detta. Hon gick till Sayyida Asiya och berättade att hon kände en kvinna, som hade mycket god hand med barn. Asiya gick med på att hämta kvinnan. Profeten Musa (AS)s syster sprang tillbaka till sin mor och tog henne med sig till Sayyida Asiya. Så fort Profeten Musa (AS) såg sin mor, tog han mjölk från henne och Sayyida Asiya bad henne ta hand om honom.

Allah hade räddat Profeten Musa (AS). Han växte upp i Firauns palats men det var hans egen mor, som fostrade honom.



PROFETEN MUSA(AS) Den brinnande busken

Det var en kall natt i öknen! Profeten Musa (AS) och hans familj var trötta och mycket frusna.

Plötsligt såg Profeten Musa (AS) ett ljus. Han sade till sin hustru att stanna kvar där hon var och att han skulle gå och se efter. Om det var eld skulle han hämta lite eld så att de skulle kunna hålla sig varma.

När han kom närmare ljuset, såg han att det verkligen var en eld, men att elden brann från en grön buske.

Plötsligt sade en röst till honom:

" O Musa, Jag är din herre!

Jag har valt dig till Min budbärare."

Sedan frågade Allah honom:

" Vad är det du bär i din hand, Musa?"

Profeten Musa (AS) svarade:

" Det är min stav. Jag vilar mig på den och jag slår löv till mina får med den och jag använder den till annat."

Allah sade:" Kasta ner den, Musa".

När Profeten Musa (AS) kastade ner den, blev den till en slingrande orm. Allah sade till honom att ta upp den, men Profeten Musa (AS) var lite rädd. Allah sade till honom att inte vara rädd, och när Profeten Musa (AS) tog upp den, förvandlades den åter till en stav.

Sedan sade Allah åt honom att sätta handen i armhålan. När Profeten Musa (AS) gjorde det och sedan tog ut handen igen, lyste ett klart skinande ljus från den.

Det här är de två stora underverken, som Allah har givit till Profeten Musa (AS).

Sedan bad Allah honom att gå till Firaun (Farao) och säga att det bara finns en Gud - Allah. Firaun brukade påstå att det var han själv som var gud.

Profeten Musa (AS) frågade Allah om han fick ta med sig sin bror Profeten Harun (AS) som medhjälpare. Allah lät honom göra det.



PROFETEN MUSA (AS)

LÅT MITT FOLK GÅ!

Profeten Musa (AS) och Profeten Harun (AS) gick för att träffa Firaun, såsom Allah hade befallt.

När de mötte Firaun. uppmanade de honom att tro på Allah.

"Vem är Herren av er två, Musa?" frågade Firaun.

Profeten Musa (AS) berättade för Firaun om Allah men Firaun skrattade bara ut dem.

Profeten Musa (AS) visade Firaun de underverk som Allah hade givit honom. Hans stav, som förvandlades till en orm, och hans hand, som blev ett skinande ljus när han satte den i armhålan. Men Firaun trodde i alla fall inte.

Firaun var mycket grym mot Bani Israills folk. Han använde dem som slavar. Profeten Musa (AS) bad att hans folk, Bani Israil, skulle få gå, men Firaun vägrade och tvingade dem att arbeta ännu hårdare.

Allah straffade Firauns folk. Han skickade en storm av gräshoppor och grodor, över hela landet, och maskar, som kröp in i människornas näsor och kläder. Floden Nilen förvandlades till blod. Varje gång en bestraffning kom, gick Firaun med på att Bani Israil skulle få gå. Men när bestraffningen var över sade han: "Nej!".

Till slut sade Allah till Profeten Musa (AS) att ta med sig sitt folk och bege sig därifrån på natten. När de kom fram till floden Nilen och Profeten Musa (AS) med sin stav slog på vattnet, öppnades tolv vägar för dem att gå över på.

Firaun och hans soldater jagade dem, men när de kom upp på vägarna i floden vek sig vågorna över dem och de drunknade.

PROFETEN MUSA (AS) Fyrtio nätter på berget

Profeten Musa (AS) klättrade upp på berget Sinai, för att hålla sitt möte med Allah på berget i fyrtio nätter.

Han lämnade över ansvaret att leda Bani Israil till sin bror Harun (AS).

Allah gav Profeten Musa (AS) föreskrifter, som folket skulle följa så att de skulle förbli goda muslimer. Föreskrifterna fanns nedtecknade i en bok, som kallas Tawrat.

Här är en del av dessa föreskrifter:

Dyrka inga andra gudar än Allah

Stjäl inte

Ljug inte

Anklaga ingen falskt

Medan Profeten Musa (AS) var på berget, lyssnade inte Bani Israil på Profeten Harun (AS). De lyssnade i stället på en ond man, som hette Samiri och som sade till dem att göra en staty av en ko i guld och dyrka den.

När Profeten Musa (AS) kom tillbaks blev han mycket arg. Han brände statyn och kastade askan i havet. Han uppmanade folket att be till Allah om förlåtelse.



PROFETEN ISA (AS) (JESUS)

Det lilla barnet talar

Imran var en god människa. Hans hustru hette Hanna.

Hanna avgav ett löfte till Allah att hon skulle låta sitt barn tjäna Allah. Hon bad Allah skydda hennes barn från Shaytan. När hennes barn föddes fick det namnet Maryam (Maria).

Hanna höll sitt löfte och tog det lilla flickebarnet till templet i Jerusalem. Hennes farbror, Profeten Zakariyah (AS), vakade över Sayyida Maryam.

En dag, när hon vuxit upp till en ung kvinna, kom ängeln Djibrail till hennes rum och talade om för henne, att hon skulle få ett barn, vars namn skulle vara Isa - Maryams son. Han sade till henne att Isa skulle bli Allahs profet och att han skulle kunna tala redan medan han som spädbarn låg i vaggan.

Sayyida Maryam blev förvånad. Hon frågade ängeln hur hon skulle kunna få ett barn utan en man. Ängeln talade om för henne att Allah kunde göra vad än han ville.

Efter Profeten Isa (AS)s födelse, var Sayyida Maryam bekymrad för vad hon skulle berätta för människorna i staden om honom. Allah befallde henne att vara tyst och att låta det lilla barnet Isa tala.

När stadsborna frågade henne om hennes barn, pekade hon bara på honom:
" Jag är Allahs tjänare. Han har givit mig boken (Indjil) och gjort mig till Profet".
Qur'anen - Surat Maryam 19:30.

Boken som Allah gav honom kallas Indjil (Evangelierna)

Han växte upp och undervisade människorna om Allah. Han talade om för dem att det inte finns några andra gudar än Allah.

Han hade den underbara förmågan att göra de sjuka friska och låta de döda återuppstå.

PROFETEN ISA (AS)

Upp till himlen

Profeten Isa (AS)s fiender ville bli av med honom. De tyckte inte om att han talade om Allah och uppmanade människorna att vara goda muslimer.

De gjorde upp en plan hur de skulle döda honom. Profeten Isa (AS) fick reda på deras plan. Han gick sin väg, för att leva på ett hemligt gömställe, som bara hans närmaste följeslagare kände till.

Hans fiender gav 30 penningar till en av Profeten Isa (AS)s lärjungar, för att han skulle avslöja var profeten fanns. När fiendens soldater kom till gömstället för att arresteras honom, lyfte Allah upp honom till himlen.

Soldaterna hittade ingen, men Allah förvandlade ansiktet på lärjungen, som hade förrått hemligheten, så att han liknade Profeten Isa (AS).

Soldaterna arresterade honom och spikade fast honom på ett kors i tron att det var Profeten Isa (AS).

Allah hade räddat sin profet.

Profeten Isa (AS) lever fortfarande i himlen och skall komma tillbaka till jorden när Imam Muhammad Al-Mahdi (AS) åter visar sig.

PROFETEN(SAW) OCH HANS AHLULBAYT De 14 Ma'sumin (de felfria)

De 14 Ma'sumin är:

1. Profeten Muhammad (SAW)
2. Sayyida Fatima Zahra (AS)

De 12 imamerna är:

3. Imam Ali (AS)
4. Imam Hasan (AS)
5. Imam Husayn (AS)
6. Imam Ali Zaynul Abidin (AS)
7. Imam Muhammad Al-Baqir (AS)
8. Imam Djafer As-Sadiq (AS)
9. Imam Musa Al-Kadhim (AS)
10. Imam Ali Ar-Ridha (AS)
11. Imam Muhammad At-Taqi (AS)
12. Imam Ali An-Naqi (AS)
13. Imam Hasan Al-Askery (AS)
14. Imam Muhammad Al-Mahdi (AS)

AMUL FIL Elefantens år

Kungen av Yemen hade byggt en vacker kyrka. Det hängde vackra sidenmattor på väggarna, och den var praktfullt utsmyckad. Han ville att människorna skulle komma till Yemen i stället för att besöka Ka'ba i Makka.

Men trots alla hans ansträngningar fortsatte människorna att besöka Makka. Han beslöt att den enda lösningen var att förstöra Ka'ba. Han valde en av sina starkaste och modigaste män, som hette Abraha, att med en armé och elefanter förstöra Ka'ba.

På vägen till Makka förstörde Abrahass armé allt i dess väg och stal hundratals kameler. Bland dem fanns en del kameler, som tillhörde Profeten Muhammad (SAW)s farfar Abdul Muttalib. Abdul Muttalib visste att Abraha var på väg till Ka'ba för att förstöra den. Han skyndade till Ka'ba och bad Allah:

" O Allah! Rädda Ditt hus och låt dem inte förstöra det".

Sedan gick han till Abraha.

" Varför vill du träffa mig ?" frågade Abraha.

Abdul Muttalib sade att han ville ha tillbaka sina kameler.

Abraha blev mycket förvånad.

" Jag har kommit för att förstöra Ka'ba. Du är ledare i Makka, och allt du är bekymrad för är dina kameler".

Abdul Muttalib svarade:

" Kamelerna tillhör mig. Därför ber jag att få dem tillbaka. Ka'ba tillhör Allah och Han skall skydda den själv".

När Abraha hörde detta, gav han tillbaka kamelerna och marscherade vidare för att förstöra Ka'ba. Allah skickade en svärm av fåglar, som flög över armén och släppte ner små kulor av bränd lera, som dödade elefanterna och soldaterna.

Alla utom Abraha dödades. Han skyndade tillbaka till Yemen, för att berätta för kungen vad som hänt. En av fåglarna följde efter honom. " Vad är det för en konstig sorts fåglar" frågade kungen, som var rasande. Abraha tittade upp och pekade på fågeln. Fågeln släppte ner en sten och Abraha dog på fläcken framför kungen.

Det var året då vår Profet Muhammad (SAW) föddes, den 17 rabiul awwal.

VAD HÄNDE DEN 17 RABIUL AWWAL?

Shaytan förstod att något mycket viktigt hade hänt den dagen, eftersom han inte ens släpptes in i himlen.

Han kom till Ka'ba förklädd till en liten fågel och hörde änglarna prisa Allah.

Djibrail fick syn på honom och kände igen honom.

Han sade till Shaytan att gå sin väg.

Shaytan bad Djibrail berätta vad som hade hänt den dagen

Djibrail berättade för honom att den störste och siste av Allahs budbärare, **Muhammad (SAW)**, var född.

Shaytan gick sin väg gråtande. Det sägs att han grät i 40 dagar.

PROFETEN MUHAMMAD (S.A.W.)

Var är den gamla damen?

Det var en gång en gammal dam, som alltid kastade skräp på Profeten Muhammad (SAW), när han gick förbi hennes hus. Hon tyckte inte om att han var muslim.

Varje gång borstade Profeten Muhammad (SAW) bort skräpet och hälsade artigt på henne.

En dag när han gick förbi hennes hus, blev han förvånad att inget skräp kastades på honom.

Han frågade : " Var är den gamla damen?".

Någon berättade för honom att hon var sjuk och låg till sängs. Profeten Muhammad (SAW) gick till hennes hus och frågade om det fanns något han kunde göra för henne. Han hjälpte henne med allt hon önskade. Den gamla damen skämdes och bad Profeten Muhammad (SAW) om förlåtelse. Hon blev muslim och sade:

لَا إِلَهَ إِلَّا اللَّهُ

Det finns ingen Gud utom Allah,

مُحَمَّدٌ رَسُولُ اللَّهِ

Profeten Muhammad är Allahs budbärare.

PROFETEN MUHAMMAD (SAW) DEN FÖRSTA TACKSÄGELSEN - SIDJDAN

Makkaborna, som inte trodde på Allah, hade försökt allt för att få Profeten (SAW) att sluta tro på Allah. De hade försökt genom att erbjuda honom rikedomar och bekvämlighet, men det hade misslyckats. De försökte vara elaka mot honom och hans följeslagare, men inte heller det hade lyckats. Då försökte de döda honom. De valde ut en man från varje stam. De skulle alla träffas en natt och döda Profeten (SAW) medan han sov.

Allah skickade ängeln Djibrail, som berättade för Profeten (SAW) om deras planer. Profeten sade till Imam Ali (AS) att sova i hans säng den natten. När Imam Ali (AS) hörde det, bad han genast en tacksägelse - sidjda, för att tacka Allah som gav honom äran att beskydda Profeten (SAW).

Profeten (SAW) läste några ayaat ur Surat Yasin och gick tyst ut ur huset rakt förbi dem som kommit för att döda honom.

Imam Ali (AS) sov fridfullare än han någonsin sovit tidigare.

Senare på natten, bröt sig mördarna in i huset. De lyfte på filten, och såg Imam Ali (AS) sova i Profeten (SAW)s säng.

Deras plan hade misslyckats.

Profeten Muhammad (SAW) var på väg till Madina, dit invånarna hade bjudit honom att komma.

PROFETEN MUHAMMAD (S.A.W.) Spindeln och Djibrail

Profeten Muhammad (SAW) och hans svärfar var utmattade. De hade flytt från Makka, där folket hade försökt döda Profeten (SAW).

De kom fram till en grotta alldeles utanför Makka och gick in för att vila en stund.

Under tiden var quraysherna i Makka rasande. Imam Ali (AS) hade sovit i Profeten (SAW)s säng och lurat dem. Deras plan att döda Profeten (SAW) hade misslyckats helt och hållet. De erbjöd en belöning på 100 kameler till den som kunde hämta tillbaka Profeten (SAW).

Profeten (SAW) och hans svärfar Abu Bakr satt i grottan, när de hörde ljudet av hovar, som närmade sig. Abu Bakr började gråta och sade: " Vad skall vi göra? Vi är bara två mot dem alla". Profeten (SAW) sade till honom att Allah också var med dem.

I himlen, bad Djibrail Allah att få gå och skydda Profeten (SAW). Hans begäran beviljades. Men när han kom fram till grottan, såg han att en spindel höll på att spinna sitt nät i ingången, för att skydda Profeten (SAW).

Quraysherna närmade sig grottans ingång. När de såg spindelnätet och ett duvbo i ingången, vände de tillbaks, i tron att det inte kunde finnas någon där inne, eftersom spindelnätet var orört och det fanns ägg i duvboet.

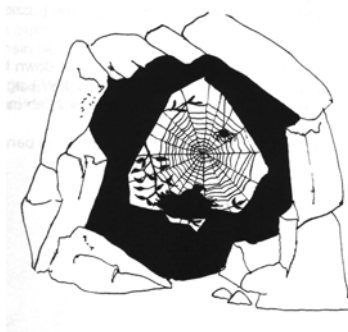

PROFETEN MUHAMMAD (SAW) Me'radj

En natt kom ängeln Djibrail till Profeten Muhammad (SAW) och sade att han skulle göra en underbar resa.

Profeten (SAW) red på en förunderlig varelse, som hette Buraq, och som sprang fortare än blixten. Blixt på arabiska heter Barq.

Profeten (SAW) färdades från Ka'ba till Madina, dit han senare skulle flytta. Därifrån togs han till berget Sinai, där Profeten Musa (AS) under 40 dagar hade haft ett möte med Allah.

Sedan for han till Baytulhaam (Betlehem), där Profeten Isa (AS) föddes, och därefter till Baytul Muqaddas (Jerusalem) där han ledde Salaatul Djama'a i moskén Aqsa och bad tillsammans med alla de andra profeterna, som hade skickats före honom.

Från Baytul Muqaddas tog Buraq honom till himlen, där han träffade alla profeterna och såg bestraffningens platser och nådens platser.

Han var också i moskén i himlen.

Allah säger i Qur'anen att Profeten (SAW) fick åka på denna underbara resa för att han skulle få se Allahs underbara tecken.

När vi har en mycket god vän, vill vi också visa honom våra hemligheter och dyrbarheter. Profeten Muhammad (SAW) var en fulländad muslim, som alltid löd Allahs befallningar, och därför var han mycket nära Allah.

PROFETEN MUHAMMAD (SAW) Att arbeta tillsammans

En gång var Profeten Muhammad (SAW) på resa tillsammans med några följeslagare.

På vägen stannade de för att äta. De beslöt att steka kött.

Var och en åtog sig att göra något.

En av följeslagarna sade: " Jag skall slakta fåret".

En annan sade: " Jag skall flå det".

En tredje sade : " Jag skall steka köttet".

Profeten (SAW) sade: " Jag skall hämta ved från skogen."

Följeslagarna sade: " O Profet! Vi skall göra allt. Var snäll och besvara dig inte."

Profeten (SAW) svarade:" Jag vet att ni kan göra allt, men jag vill inte ha några fördelar."

Han sade att Allah inte tycker om människor, som anser att de är förmer än andra.
Profeten (SAW) gick till skogen och hämtade ved och gjorde sin del av arbetet.

HADITH E KISAA

Profeten (SAW) gick en gång till sin dotter, Sayyida Fatima Zahra (AS), och bad henne om en kisa. - ordet kisa betyder filt eller mantel. Hon gav honom Kisa och han svepte den om sig.

Någon knackade på dörren Det var hennes son Imam Hasan (AS). Han hälsade på sin mor och sade sedan att han kände sin morfar, Profeten Muhammad (SAW)s närvaro i huset. Hon sade att han var under Kisa. Imam Hasan (AS) gick till sin morfar och frågade om han fick komma under Kisa, och Profeten (SAW) svarade ja.

Sedan knackade Imam Husayn (AS) på dörren. Han kom in och hälsade på sin mor och sade att han kände på sig att hans morfar var i huset. Hans mor sade att han var under Kisa tillsammans med Imam Hasan (AS). Imam Husayn (AS) gick till sin morfar och frågade om han också fick komma till dem under Kisa. Profeten (SAW) sade ja och Imam Husayn (AS) kröp under Kisa.

Sedan knackade Imam Ali (AS) på dörren, kom in, hälsade på Sayyida Fatima Zahra (AS) och sade att han kände att hans kusin, Profeten (SAW) var där. Sayyida Fatima Zahra (AS) sade att Profeten (SAW) var under Kisa tillsammans med deras två söner. Imam Ali (AS) frågade Profeten (SAW) om han också fick vara med. Profeten (SAW) sade ja, och Imam Ali (AS) kröp in till de andra under Kisa.

Sayyida Fatima Zahra (AS) gick dit och frågade om hon också fick vara med dem under Kisa. Profeten (SAW) sade ja och hon kröp också under.

Ängeln Djibrail frågade Allah vilka det var som var under Kisa.

Allah sade att det var Sayyida Fatima Zahra (AS) tillsammans med sin far, sin make och sina två söner.

Djibrail fick tillåtelse av Allah att gå ner till dem på jorden. Han bad Profeten (SAW) om tillåtelse att komma till dem. Profeten (SAW) sade ja. Djibrail kröp till dem under Kisa. Han hade med sig ett budskap från Allah, där Allah kallar dem Ahlulbayt (husets folk)

.
De kallas också Ahlul Kisa (Mantelns folk).

SAYYIDA FATIMA ~~AS~~ZAHRA (AS)

Sayyida Fatima Zahra (AS) är dotter till Profeten Muhammad (SAW) och Sayyida Khadidja (AS).

Hon föddes i Makka den 20 djamadul akher.
Hennes mor gick bort, när hon bara var 5 år gammal.

Folket i Makka brukade skratta ut hennes far, Profeten Muhammad (SAW), och kasta skräp på honom, därför att han undervisade att det inte finns någon annan Gud än Allah. Hon brukade hjälpa sin far att borsta bort skräpet från hans kläder.

Varje gång hon kom in i ett rum, där Profeten (SAW) befann sig, stod han upp av respekt för henne. Profeten (SAW) gav henne en gåva - Sayyida Fatima Zahra (AS)s Tasbih att läsa:

34 gånger **جَدَّاهُ**

33 gånger **عَبَّاهُ**

33 gånger **عَبَّاهُ**

Hon gifte sig med Imam Ali (AS) och de fick 5 barn :

Imam Hasan (AS)

Imam Husayn (AS)

Sayyida Zaynab (AS)

Sayyida Umme Kulthum (AS)

Gosse-barnet Muhsin (AS)

Efter Profeten (SAW)s bortgång, försökte de onda härskarna bränna ner hennes hus. De välte även en dörr över henne. Hon blev svårt skadad och det var då som gossebarnet Muhsin dog i hennes mage.

Hon gick själv bort kort därefter. Imam Ali (AS) var mycket bedrövad. Han begravde henne på natten så att ingen skulle hitta hennes grav och fortsätta att besvära henne.

Hon ligger begravd i Madina.

1 - IMAM ALI İ (AS)

Han föddes inne i Ka'ba i Makka den 13 radjab, år 30 efter amul fil.

Hans far hette Imran, men är mera känd som Hazrat Abu Talib (AS).

Hans mor var Sayyida Fatima binte Asad (AS).

Han var en mycket modig man och hjälten i alla krigen för Islam. Han ägde ett svärd utan all like, som kallades Zulfikar.

Han var mycket klok. Profeten sade :
" Jag är kunskapens stad och Ali är dess dörr ".

När Imam Ali (AS) var 22 år gammal, lämnade Profeten (SAW) Makka och begav sig till Madina, eftersom de onda människorna i Makka vill döda honom. Imam Ali (AS) sov i Profetens säng så att de onda människorna inte skulle veta att han hade givit sig av.

Han gifte sig med Profetens dotter Sayyida Fatima Zahra, och de fick 5 barn.

På Allahs befallning valde Profeten (SAW) Imam Ali (AS) till ledare för muslimerna efter sin bortgång.

En ond man, som hette Abdur Rahman ibn Muldjim, högg honom med ett förgiftat svärd i huvudet. Det inträffade i masjid i Kufa den 19 ramadhan år 40 e. H. Imam Ali (AS) blev shahid två dagar senare.

Han är begravd i Nadjaf (Irak).

ETT MYCKET VIKTIGT MEDDELANDE

Ghadir

Det var en varm och solig dag.

Många, många människor var på väg hem från Makka efter att ha varit på Hadj tillsammans med Profeten (SAW).

De stannade vid en plats nära Djohfa, som kallades Ghadir e Khum.

Ängeln Djibrail kom och talade om för Profeten (SAW) att han bar på ett viktigt meddelande och att Profeten (SAW) skulle läsa upp det för människorna.

Profeten (SAW) bad Bilal att ropa ut adhan . Bilal hade vacker röst och Profeten (SAW) tyckte mest om honom som muadhin (den som ropar ut bönetimmen). När människorna hörde adhan, kom de alla för att höra Profeten (SAW). Även de som redan hade gått i förväg, kom tillbaks.

Efter dhuhur salaa, ställde sig Profeten (SAW) upp i en talarstol gjord av sadlar.

Han sade till människorna att hans bortgång var nära förestående. Han skulle lämna två mycket viktiga saker efter sig, som muslimerna alltid skulle följa:

Qur'anen och Ahlulbayt.

Sedan han höll upp Imam Ali (AS)s hand högt och sade till folket att Allah hade befallt att Imam Ali (AS) skulle vara muslimernas ledare efter honom. Han sade:

بِأَمْرِ اللَّهِ أَنَا وَالْحَبَشِيُّ أَسْتَبِيهِ

"Till vem än jag är mawla (mästare), är Ali mawla (mästare)."

Han sade detta tre gånger.

Så snart han hade sagt detta, kom Djibrail med ett nytt budskap från Allah, som sade att nu var Islam fullbordat och fullständigt. Det är Qur'anens sista aya. Det är den tredje ayan i Suratul Maida.

2 - IMAM HASAN ~~AS~~ (AS)

Han föddes i Madina den 15 ramadhan år 3 e. H.

Hans far var Imam Ali (AS) och hans mor var Sayyida Fatima Zahra (AS)

Han var Profeten Muhammad (SAW)s första barnbarn När Profeten hörde om Imam Hasan (AS)s födelse, blev han mycket glad.

När Imam Hasan (AS) var 7 dagar gammal, lät Profeten (SAW) raka allt hår från hans huvud. Håret vägdes i silver och silvret gavs till de fattiga. Man offrade också ett djur. Profeten (SAW) ordnade en fest för alla i Madina. Den här ceremonin kallas "Aqiqa".

När Imam Hasan (AS) blev äldre, lyssnade han alltid på Profeten (SAW)s predikan i moskén. När han kom hem och hans mor frågade honom om predikan, kunde han återge allt som Profeten (SAW) hade sagt.

Varje gång han gjorde wudhu, darrade han och blev alldeles blek i ansiktet. När man frågade honom, varför, svarade han :
" Vet du inte att jag står inför Allah ? "

Det fanns en ond man, som hette Muawiya, som förtalade Imam Hasan (AS). Han gav också pengar till människor, för att de skulle bli fiender till Imam Hasan (AS). Han gav till och med pengar till Imam Hasan (AS)s hustru för att hon skulle förgifta honom.

Imam Hasan (AS) avled av giftet, som hans hustru Djuda hade givit honom.

Han blev shahid den 7 safar, år 50 e. H.

Han ligger begravd i Djannatul Baqi i Madina.

3 - IMAM HUSAYN ~~Āḥ~~ (AS)

Imam Husayn (AS) föddes i Madina den 3 sha'ban år 4 e. H.

Hans föräldrar var Imam Ali (AS) och Sayyida Fatima Zahra (AS)

Dagen han föddes, sade Allah till ängeln Djibrail att gå och framföra sina lyckönskningar till Profeten (SAW), Imam Ali (AS) och Sayyida Fatima Zahra (AS). På vägen dit från himlen, kom Djibrail förbi en ö, till vilken ängeln Fitrus var bannlyst (som straff för att han hade varit alldeles för långsamt med att utföra Allahs befallning.) Hans gudomliga kraft var också borttagen.

" Vart är du på väg, Djibrail ?" frågade Fitrus.

Djibrail sade att han var på väg till Profeten (SAW) och hans familj för att lyckönska dem till Imam Husayn (AS)s födelse.

" Får jag följa med dig ?" frågade Fitrus.

Med Allahs tillåtelse, tog Djibrail Fitrus med sig. De lyckönskade Profeten (SAW). Profeten (SAW) uppmanade Fitrus att röra vid Imam Husayn (AS)s vagg. Så fort han rörde vid vaggan, fick han tillbaks sin gudomliga kraft. Han tackade Profeten (SAW). När Fitrus återkom till himlen, frågade alla de andra änglarna honom, vilken parfym han använde, som doftade så gott. Fitrus svarade:

" Jag är den lycklige, som har rört vid Imam Husayn (AS)s vagg. "

Profeten (SAW) älskade Imam Husayn (AS) och sade att det skulle komma en dag när Imam Husayn (AS) skulle rädda Islam.

Yazid var en ond man och han blev muslimernas ledare. Han försökte ändra på allt som Profeten (SAW) hade undervisat. Han klädde även ut apor till ulema (lärda män) och satte dem i Profeten (SAW)s mimbar. Han dödade alla som inte ville lyda honom. Yazid ville att Imam Husayn (AS) skulle lova att lyda och följa honom. När Imam vägrade blev han mycket arg.

Yazid samlade i hop en stor armé och omringade Imam Husayn (AS) och hans familj och vänner i Karbala.

På Ashura dagen år 61 e. H. dödades Imam Husayn (AS), hans vänner och alla männen i hans familj, till och med det lilla gossebarnet Ali Asgher, som bara var 6 månader gammalt. Kvinnorna, barnen och Imam Ali Zaynul Abidin (AS), som var sjuk, togs tillfånga.

Imam Husayn (AS) och de övriga shuhada (martyrererna - de som har dödats på Allahs väg) är begravda i Karbala.

5 - IMAM MUHAMMAD AL-BAQIR ~~جَعْفَرُ بْنُ مُحَمَّدٍ~~ (AS)

Han föddes i Madina den 1 radjab år 57 e. H.

Hans far var Imam Ali Zaynul Abidin (AS) och mor Sayyida Fatima bint Al- Hasan (AS)

Han var 3 år gammal i Karbala, när han togs till fånga tillsammans med kvinnorna och barnen från Profeten (SAW)s familj.

Imam kallades Baqir al Ulum, som betyder den som öppnar och förklarar kunskap. Han undervisade många studenter.

Han var den förste, som började skriva böcker om Fiqh.

Trots att han var Imam, fortsatte han att arbeta hårt på fälten under solens hetta.

Landets härskare funderade på vad man kunde skriva på landets mynt, som på den tiden kallades dinarer. Imam Muhammad Al-Baqir (AS) föreslog honom att skriva:

~~بِسْمِ اللَّهِ الرَّحْمَنِ الرَّحِيمِ~~ "Det finns ingen gud utom Allah." på ena sidan

~~بِسْمِ اللَّهِ الرَّحْمَنِ الرَّحِيمِ~~ " Muhammad är hans budbärare." på den andra.

Landets härskare, som var en ond man, hette Hisham. Han skickade en förgiftad sadel till Imam som gåva. När Imam satte sig i sadeln, gick giftet in i hans kropp. Han blev shahid den 7 dhulhidja år 114 e. H..

Han begravdes i Djannatul Baqi i Madina.

6 - IMAM DJA'FER AS-SADIQ ~~عليه السلام~~ (AS)

Imam Dja'fer As-Sadiq (AS) föddes i Madina den 17 rabiul awwal, år 83 e. H. Han har samma födelsedag som Profeten Muhammad (SAW).

Hans far var Imam Muhammad Al-Baqir (AS) och hans mor var Sayyida Fatima, som är mer känd som Umme Farwa. Hon var en mycket klok kvinna, som undervisade i de islamiska lagarna.

Efter Imam Muhammad Al-Baqir (AS)s bortgång genom förgiftning, var de onda härskarna upptagna med att slåss sinsemellan, och det gav Imam Dja'fer As-Sadiq tillfälle att öppna skolor (madaris) utan deras inblandning.

Han undervisade i många ämnen såsom medicin, kemi, geografi, fiqh och förklaring av Qur'anen.

Han hade några mycket duktiga elever som Djabir bin Hayyan, som i dag är känd som "Kemins fader". Djabir började alla sina skrifter med: "Jag har lärt mig detta av min mästare Dja'fer As-Sadiq (AS)".

Vi kallas djafery, därför att vi följer den Fiqh (islamiska lagar), som Imam Dja'fer As-Sadiq har sammanställt.

När Imam var 65 år gammal, skickade en ond härskare, som hette Mansur, förgiftade druvor till honom.

Imam blev shahid den 25 shawwal år 140 e. H. och är begravd i Djannatul Baqi i Madina.

En av Imams vänner, Abu Basir, gick till Imams hus för att uttrycka sin sorg över Imams bortgång och sitt deltagande med familjen. Imams hustru, Sayyida Umme Hamida var mycket bedrövad. Hon berättade för Abu Basir, att Imam hade kallat till sig hela sin familj före sin bortgång och sagt :

" De som försummar salaa skall inte få vår shafa'a ((förbön).

7 - IMAM MUSA AL-KADHIM ~~AS~~ (AS)

Han var son till Imam Dja'far As-Sadiq (AS) och Sayyida Hamida.

Han föddes den 7 safar år 128 e. H. Eftersom safar är en dyster månad, firar vi hans födelsedag den 7 dagen den 7 månaden (eftersom han är vår 7 imam).

Han föddes i Abwa, som ligger mellan Makka och Madina. Profeten Muhammad (SAW)s mor Sayyida Amina ligger begravd där.

Han fick titeln Al Kadhim, som betyder: "den som sväljer sin vrede". Den som inte visar sin vrede är tålmodig.

Som alla andra imamer kunde han tala med visdom redan från födelsen.

En gång när Imam var 5 år gammal, såg en av hans fars gäster den unge imamen med ett lamm. Han försökte få lammet att buga och sade: " Buga dig för Honom, som har skapat dig."

En ond och grym härskare, som hette Harun Rashid, höll Imam i fängelse i 19 år. Fängelset var så litet att Imam inte ens kunde sträcka ut benen. Han fick bara två små bitar hårt bröd och ett glas hett vatten om dagen

Samme onde härskare dödade Imam genom att ge honom förgiftade dadlar. Imam blev shahid i Baghdad den 25 radjab år 183 e.H.

Han ligger begravd i Kadhmain, som är en del av Baghdad (Irak).

8 - IMAM ALI AR-RIDHA ~~AS~~ (AS)

Imam Ali Ar-Ridha (AS) föddes i Madina den 11 dhulqa'da år 148 e. H.

Hans far var Imam Musa Al-Kadhim och hans mor var Sayyida Ummulbanin Nadjma.

Hans farfar, Imam Dja'fer As-Sadiq (AS) brukade säga till sina vänner att de borde vänta på hans sonsons födelse. Han skulle bli en mycket klok man och känd som "Alim aali Muhammad - (den lärde från Profeten (SAW)s hushåll)".

Han kallades också Imam Zaamin (AS). Zaamin betyder säkerhet.

En dag, när Imam promenerade genom marknadsplatsen, såg han en jägare, som just skulle slakta en hjort. Hjorten kämpade för att göra sig fri. När hjorten såg Imam sade hon något och Imam förstod vad hon sade. Imam bad jägaren släppa hjorten så att hon kunde mata sina små, som var hungriga. Hjorten skulle sedan återvända till jägaren.

Jägaren trodde att Imam gjorde narr av honom. Därför stannade Imam kvar tills hjorten återvänt med sina små. Hon bad Imam att ta hand om dem.

Den onde härskaren Mamun hade befallt att ingen fick besöka Karbala för Ziyara. Den som vågade trotsa honom skulle dödas.

Mamun tvingade Imam att gå med på att bli utsedd till efterträdare (näste härskare), bara för att han själv skulle bli omtyckt av folket. Sedan sade han att de som fått säkerhetsbrev från Imam, kunde resa till Karbala på ziyara. Imam utnyttjade det och gav säkerhetsbrev till alla som vill åka till Karbala på ziyara.

När Mamun märkte att Imam höll på att bli populärare än han själv, bjöd han Imam till sig en kväll och gav honom förgiftade druvor.

Imam blev shahid den 27 safar, år 203 e. H.

Han ligger begravd i Mash'had i Iran. Han är också känd som " Gharibul Ghuraba", som betyder - den som är främling och långt borta från sitt hem. Imams hemstad var Madina.

9 - IMAM MUHAMMAD AT-TAQI İNFÄÄ (AS)

Han var Imam Ali Ar-Ridha (AS)s ende son.

Hans mor var Sayyida Sabika Khaizarun.

Han föddes den 10 radjab, år 195 e. H.

En dag när han var 5 år gammal, var han tillsammans med några barn. Den onde härskaren Ma'mun, som hade förgiftad hans far, åkte förbi i sin vagn. Alla andra barn sprang sin väg, men Imam stannade kvar.

Ma'mun stannade och frågade den unge Imam, varför han stod där. Imam svarade att vägen var tillräckligt bred för alla, och han inte hade gjort något illa. Ma'mun frågade honom vem han var. När Imam talade för honom att han var Ali Ar-Ridha (AS)s son, frågade Ma'mun om han kunde säga vad han hade i handen (han höll en liten fisk gömd i handen).

Imam sade:

" Allah har gjort små fiskar i floderna. Härskarna jagar fiskarna och det är imamerna, som avslöjar härskarnas hemligheter".

Imam Muhammad At-Taqi (AS) förberedde muslimerna för den tolfte Imams ankomst. Det gjorde han genom att vänja och öva muslimerna i att ställa frågor och rådfråga dem som är kunniga i Qur'anen, de islamiska lagarna och de som är muttaqi (de som har taqva - de som gör allt som är wadjib och som inte gör det som är haram). Det kallas taqlid.

Efter Ma'muns död, lät den onde härskaren Mu'tasam förgifta Imam.

Imam var bara 25 år gammal, när han blev förgiftad. Han är begravd nära sin farfar i Kadhmain (Irak). Hans wafat (döds dag) är den 29 dhulqa'da år 220 e. H.

10 - IMAM ALI AN-NAQI (AS)

Han föddes i Surba (en stadsdel i Madina) den 15 dhulhidja 212 e.H.

Hans far var Imam Muhammad At-Taqi (AS) och hans mor var Sayyida Sumana.

På den tiden härskade en ond och grym man, som hette Mutawakkil. Liksom Saddam Tikriti försökte han förstöra Imam Husayn (AS)s helgedom. Han var mycket grym. Han försökte till och med att sätta Imam Husayn (AS)s grav under vatten så att ingen skulle veta var den fanns. Han tyckte inte om att någon besökte Karbala. Imam Ali An-Naqi (AS) uppmuntrade människor att besöka Karbala även om det var mycket svårt. Han uppmunade dem att hålla Imam Husayn (AS)s madjalis, så ofta som möjligt.

Liksom sin far utarbetade han regler för taqlid - att följa någon som är kunnig i Qur'anen och de Islamska lagarna och som har taqwa. Detta gjorde han för att förbereda muslimerna för Imam Muhammad Al-Mahdi (AS)s ghayba.

Imam Ali An-Naqi (AS) öppnade skolor (madrassa) i Madina. Många studenter besökte dessa skolor. Den onde härskaren Mutawakkil tyckte inte om det och befallde Imam att komma till Samarra. När Imam kom dit, fick han inte lämna sitt hus eller ta emot besök. Han hölls i husarest.

En annan ond och grym härskare, som hette Mu'taz, förgiftade Imam. Han blev shahid den 3 radjab år 254 e.H.

Han ligger begravd i Samarra (Irak).

11 - IMAM HASAN AL-ASKERY ~~عليه السلام~~ (AS)

Imam Hasan Al-Askery (AS) föddes i Madina den 10 rabiul akher år 232 e. H.

Hans far var Imam Ali An-Naqi (AS), som är vår tionde Imam, och hans mor var Sayyida Sulail.

En gång när han var liten, ramlade han ner i en brun nära huset. Hans far höll på att be salaa, och hans mor började gråta och ropa på hjälp. När Imam Ali An-Naqi (AS) avslutat bönen, fick han höra vad som hade hänt. Med ett leende på läpparna gick han fram till brunnen. Vattnet steg upp till brunnens kant och där på vattnets yta satt lille Imam Hasan Al-Askery (AS).

Redan som ung sattes Imam Al-Askery (AS) i fängelse. Hans fängelse var en tunnel under den onde härskarens sovrums. Det var så litet att han varken kunde stå upp eller ligga ner. Hans dagliga måltid bestod av en bit torrt bröd och ett glas hett vatten.

Liksom både sin far och farfar förberedde han muslimerna för Imam Muhammad Al-Mahdi (AS)s ghayba. Han samlade alla Fiqh lagarna och avslutade sin fars arbete. Han satte också upp ett system så att människorna skulle kunna ta kontakt med hans representanter. Än idag, under Imams ghayba, hjälper oss det här systemet att ta kontakt med mudjtahidin när vi behöver vägledning.

Han förgiftades av den onde härskaren Mu'tamad. Giftet gjorde honom mycket sjuk och han hade smärtor i 8 dagar.

Han blev shahid den 8 rabiul awwal år 260 e. H. och är begravd i Samarra.

Hans salaatul mayyit (hans dödsbön) leddes av Imam Muhammad Al-Mahdi (AS).

12 - IMAM MUHAMMAD AL-MAHDI (AS)

Han föddes den 15 shaban år 255 e. H. i Samarra.

Hans far var Imam Hasan Al-Askery (AS) och hans mor var Sayyida Nargis.

Imam lever fortfarande och i år (1417 e. H). är han 1162 år gammal.

Han är VÅR Imam. Varje vecka får han en rapport om vad vi gör från änglarna. Med Allahs tillåtelse skriver de upp allt vad vi gör. Han blir mycket ledsen när han ser att vi gjort något som är elakt eller dåligt..

Imam Muhammad Al-Mahdi (AS) är i ghayba. Det betyder att vi inte känner igen honom trots att han är bland oss,

När vi behöver hjälp måste vi be Allah om hjälp genom Imam Muhammad Al - Mahdi (AS).

Så fort vi hör hans namn nämnas, skall vi buga oss, sätta handen på huvudet och läsa salawaat.

När Allah befäller, kommer Imam att ge sig till känna. Vi måste be till Allah att han låter det ske snart, och att han skyddar Imam.

När han ger sig tillkänna i världen, kommer han att vilja ha oss som sina soldater för att göra världen till en bättre värld och en värld av rättvisa. Vi måste göra oss redo att bli hans soldater genom att vara så bra muslimer vi någonsin kan och genom att ha taqva (hålla oss borta från alla handlingar som är haram och göra allt som är wajib).

DET ISLAMISKA ÅRET

Året har 12 månader.

Som muslim följer jag månkalendern. En månmanad är tiden mellan två nymånar. Ordet lunar kommer från det latinska ordet luna som betyder måne. En månmanad har 29 eller 30 dagar. Ett månår är ungefär 11 dagar kortare än ett solår (från januari till december).

Månaderna är:

Muharram

Safar

Rabiul awwal

Rabiul akher

Djamadul ula

Djamadul akher

Radjab

Sha'ban

(Den heliga månaden) Ramadhan

Shawwal

Dhulqada

Dhul hidja

MÅNADEN MUHARRAM

Det är den första månaden i det islamiska året. Det är en av de fyra månaderna, som Allah har förklarat heliga.

Det är sorgens och bedrövelsens månad. På den tionde dagen denna månad, som kallas 'Ashura', år 61 e. H. (år 680 e. K.), blev Imam Husayn (AS), hans familj, släktingar och kamrater martyrer.

Madjalis hålls under denna månad till minnet av tragedin i Karbala, för att vi inte skall glömma att Islams principer, som Profeten (SAW) har lärt oss, måste upprätthållas i deras ursprungliga form under alla förhållanden.

Det är mustahab att fasta under månades första nio dagar.

På Ashura dagen bör vi ha Karbalas martyrer i tankarna, läsa Suratul Ikhlas 1000 gånger och läsa Imam Husayn (AS)s ziyara.

MÅNADEN SAFAR

Under det islamiska årets andra månad infaller Profeten (SAW)s och Imam Al-Ridha (AS)s wafat. Slaget vid Siffin utkämpades av Imam Ali (AS) under denna månad.

Imam Husayn (AS)s arba'in infaller denna månad. Imam Hasan Al-Askery (AS.) har sagt:

Det finns fem kännetecken på en mu'min (troende):

- i) Den som ber 51 rakater salaa om dagen
- ii) Den som läser **Ziyarat Arba'in**
- iii) Den som bär en ring på höger hand
- iv) Den som använder 'turbat' för sadjda
- v) Den som läser Bismillahirrahmanirrahim högt i salaa.

Det är bra att ge sadaqa denna månad och att be till Allah och att ta sin tillflykt hos Honom från frestelser och bedrövelser.

MÅNADEN RADJAB

Radjab, shaban och ramadhan är viktiga månader i den Islamiska kalendern. De anses så viktiga att barn får namn efter dessa månader i många islamiska länder.

Profeten (SAW) har sagt att radjab är den månad då Allahs nåd faller över Hans skapelse som ett ljuvt regn. Han sade också att det är en månad av istighfar - en månad då man skall be om syndernas förlåtelse.

Det är mycket bra att fasta under månaden radjab.

I Djanna finns en flod som heter radjab, vars vatten är vitare än mjölk och sötare än honung. Profeten (SAW) har sagt att den som fastar under den här månaden skall få dricka ur floden.

MÅNADEN SHABAN

Profeten (SAW) har sagt : " Sha'ban är min månad och den som fastar om så bara en enda dag kan vara säker på att komma till Djanna."

En man frågade Imam Dja'far As-Sadiq (AS) vad som var bäst att göra under månaden sha'ban. Han svarade : " Att göra istighfar" (ångra sina synder)och att ge sadaqa. En sadaqa, som ges denna månad skall Allah vårda såsom en kamel vakar över sina små och den får man tillbaks på Qiyama dagen.

MÅNADEN RAMADHAN

Profeten (SAW) har sagt om månaden Ramadhan:

"Det är månaden, som bjuder dig att vara Allahs gäst och att vara nära honom." Det är den enda månaden, som nämns vid namn i Qur'anen som månaden då Qur'anen uppenbarades.

Det är under denna månad vi fastar och försöker komma närmare Allah

بِسْمِ اللَّهِ الرَّحْمَنِ الرَّحِيمِ

ISLAM ÄR MIN TRO



Denna bok tillsammans med Vägledning för lärare och föräldrar och arbetsblad, har utarbetats för att hjälpa barn att uppnå följande mål:

FÖRSKOLA & MOTTAGNING 4/5 ÅR

Bismillah- Rätt uttal och användning.

Salawat

Tasbih - Bibi Sayyida Fatima Zahra (AS)s tasbih

Kalima- Att veta att Allah är En, vår Skapare och Upprätthållare.
Profeten Muhammad (SAW) är den siste budbäraren.
Imam Ali (AS) är den förste Imam efter profeten (SAW) och berättelsen om Ghadir.

Änglar

Shaytan

Adhan & Iqama - Recitation

Salaa - Ingående kunskaper om rörelserna och en del av texterna

Akhlaqiyat - Hur man skall hälsa, vakna, äta, toalettbesök, uppförande i imambara och i klassrummet och hur man skall sova

Qur'anen - Lära sig 2 suror utantill: Al Fatiha och Al Ikhlas.

Ambiya - Korta berättelser ur Profeterna Adam, Nuh, Ibrahim, Ismail, Musa och Isa (AS)s liv.

Profeten Muhammad (SAW) - Korta berättelser ur hans liv.

Ahlul Kisaa - Berättelsen om Kisaa och alla namnen.

Ma'sumin - Deras namn och en berättelse ur deras liv att läsas under veckan före deras Wafat eller Wiladat.

Det islamiska året.